

ЕЖЕМЕСЯЧНЫЙ ЖУРНАЛ ДЛЯ ДЕТЕЙ

Муравилка

2002

Ой, гляди во все глаза:
Чудеса! Чудеса!





Юрий ВРОНСКИЙ

Я Июль, макушка лета,
Прихожу с грозой,
Запах липового цвета
Приношу с собой.
Тучи пчёл спешат за мёдом,
С липы — лучший мёд!
А повсюду полным ходом
Сенокос идёт.

Рис. Л. БАГИНОЙ



ЧИТАЙ В НОМЕРЕ

Зелёный мир



О. Тихомиров
 “Мы из школьного
 лесничества”



Наши любимые писатели



*Андрей
 Алексеевич
 Усачёв*



В следующем
 номере:

- СКАЗКА
 В. ЛУНИНА
 “ПРО ШУШУНЮ
 И ШИШИМОРУ”
- СТИХИ
 Ю. ВРОНСКОГО
- ИТОГИ
 КОНКУРСА
 ЭРУДИТОВ

Галерея искусств Мурзилки



*Картины
 Пабло Пикассо*



*“Доброе сердце
 Робина”
 Английская
 народная сказка*



Приложения



*Игра
 Головоломки
 Самоделки
 Кроссворды
 Мурзилкины
 советы*



На обороте обложки



*Задание
 на внимание*

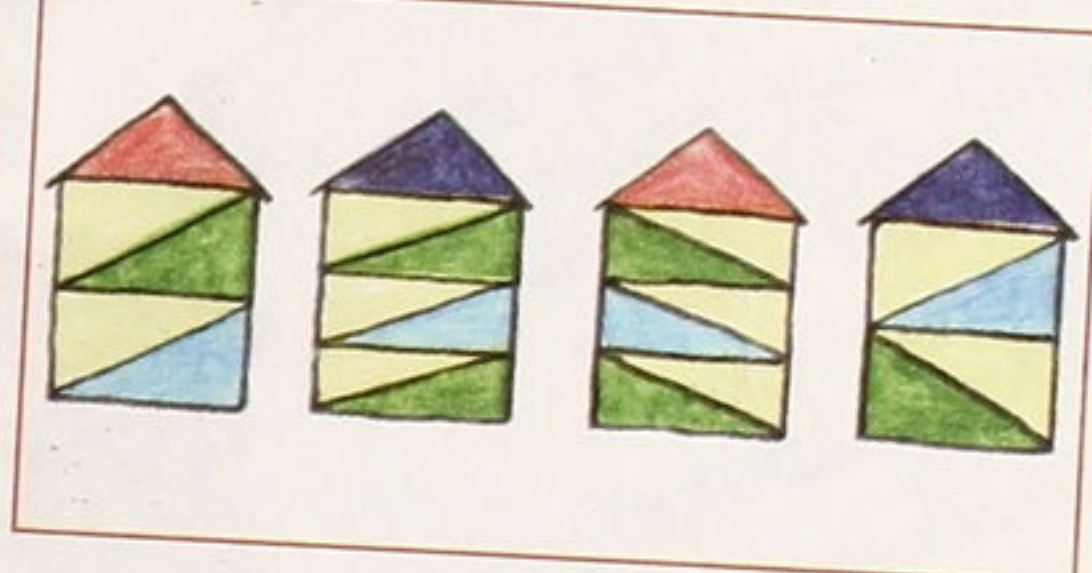

СЛОВА

БЛИЗКИЕ И ДАЛЁКИЕ

Леонид ЯХНИН



Каждое слово непременно что-то обозначает, и потому, разговаривая, мы понимаем друг друга. У любого слова есть свой смысл. Но иногда самые простые слова становятся **замысловатыми**. Кажется, такое оно понятное, но стоит ему соприкоснуться с другим словом, как заиграет это словечко новым, неожиданным смыслом. Будто драгоценный камень алмаз, по граням которого скользит солнечный луч.

Синонимы

Синонимы — слова разные, но близкие по смыслу. Они, как краски, которые собираются в радугу и делают её радостной, разноцветной. Чтобы распознать синонимы, надо попытаться поменять их местами. Если смысл сказанного не изменился, значит, ты не ошибся.



Трусиха

Под кустом сидит зайчиха,
Труса празднует трусиха.
Ото всех в лесу таится,
Всех и всякого **боится**,
Даже шороха **страшится**.
Пролетает низко птица,
Где-то тавкает лисица
Или ёжик пробежит —
Он **трясётся** и **дрожит**.

Радуга слов

В этих двух стихотворениях выделенные слова — разные, хотя и обозначают одно и то же. Все эти слова можно заменить одним, любым из них, и смысл стихотворения не изменится. Но оно станет намного скучнее, как радуга, нарисованная одним цветом.

Утята и цыплята

Плавать учили утята цыплят.
Цыплята купаться никак не хотят.
Гусь гоготал: — Не старайтесь **напрасно!**
Куры не утки, каждому ясно.
Цыплёнка к воде приучать **бесполезно**,
Всем повсеместно это известно.
А умная утка добавила: — Кря!
Силы и время потратите **зря**.



Догонялки

Только догнал слова, а те уже перебежали с места на место.

Стоял крепкий мороз. **Зябли** берёзы.

Мёрзли осины. **Стыли** дубы.

Коченели рябины. Только ели зеленели, как ни в чём не бывало.

Медведь не **лентяй**, не **лодырь**, не **лежебока**.

Он просто спит зимой в берлоге.

Пёс был такой **косматый**, **лохматый**, **патлатый**, **кудрлатый**, что его так и прозвали —

Объясни, почему выделенные слова легко могут меняться местами, а смысл предложения при этом не изменится?



Шкатулка с ключиком

Всё стихотворение, как шкатулка. Ключиком служит выделенное слово. С помощью этого слова найди ещё четыре слова, одинаковые с ним по смыслу и значению.

Синичка

Зима беспощадная
Хмурится, злится.
Холодно, голодно
Бедной синице.
Сыпьте ей зёрен **чуть-чуть**,
Понемножку.
Дайте хотя бы капельку,
Крошку.
Самую малость,
Всё, что осталось.



Рис. Э. АВАКЯН

Прятки

Слова разбежались и попрятались одно за другое.

Болтун, таракашка, раззява, закавыка, мореплаватель, плакса, балаболка, чадо, проказник, букашка, рёва, пустомеля, мореход, ротозей, озорник, загогулина, растяпа, нюня, разиня, пустозвон, козявка, бедокур, растрёпа, закорючка, моряк, ребёнок, шалун.

Выиграет тот, кто быстрее найдёт не одинаковые, но похожие по смыслу слова.

растрёпа Нюня олка рёва
Болтун Мо Козявка





Олег
ТИХОМИРОВ

МЫ

Там, где сливается Волга с Окой, стоит Нижний Новгород. Наверное, об этом знают все. Но мало кто знает, что на севере Нижегородской области начинают простираться таёжные леса, а на юге — лежат широкие степи.

Многие смотрят на лес, как на кладовую. Пошли туда — и вернулись с корзиной грибов. Походили по малиннику — и вот вам лукошко душистой красной ягоды. А заглянули в орешник — полны карманы орехов. Верно, мои друзья — мальчишки и девчонки — ходят в лес всё равно что в гости. Но есть и такие ребята, которые чувствуют себя в лесу заботливыми хозяевами. Это ребята из школьных лесничеств.



ИЗ ШКОЛЬНОГО ЛЕСНИЧЕСТВА



Здравствуй, дятлы! Здравствуй, лоси!

Посёлок Шайгино. Маленький. Кругом леса, леса. Водятся не только зайцы, лисы да кабаны. Можно встретиться и с медведем. Тайга, одним словом.

Чем же занимается здесь школьное лесничество? Очень многими полезными делами. Но вначале заметим, что ему уже больше тридцати лет. Тысяча двести учеников были за это время его членами. И главным своим правилом они всегда считали мудрость народной пословицы: "Нет леса — посади, мало леса — не руби, много леса — береги".

Ребята из Шайгинского лесничества, не ошибаясь, назовут вам каждое дерево или кустик в лесу. По пению могут определить птицу, по следу — зверя. А как же! Разве можно любить лес и не знать его особенностей? А если любишь, станешь и заботиться.

С теплотой отзывается о шайгинских школьниках лесничий Сергей Иванович Вахонин:

— Это наши большие помощники. Жизнь леса связана с жизнью деревьев. А каждое дерево вырастает из семечка. Собирать их — дело кропотливое. Вот мы и поручаем это младшим школьникам. Ребята собирают семена деревьев для нашего питомника. В нём-то выращиваются маленькие ёлочки и сосенки. Их саженцы мы передаём весной школьному лесничеству, и ребята высаживают деревца на подготовленных участках. В летнюю пору наших помощников ждёт другая работа — прополка.





Вокруг каждого саженца появляется сама по себе ненужная поросль — осины, берёзы, кустарник. Она отбирает у саженцев свет, затеняет их. Поэтому хотя бы раз в году необходимо очищать участки от всего лишнего.

— Только не подумайте, что ребятам скучно всем этим заниматься, — говорит учитель биологии Юрий Васильевич Седов. — В лесу всегда интересно. Увидишь то зайца, то лося, то глухаря или дятла. Был у нас и такой случай. Мы очищали мотыгами землю вокруг ёлочек, и вдруг подбегает ко мне один мальчик и выпаливает: “Юрий Васильевич, а там, — показывает на край соснового бора, — медвежонок на дерево залез”. — “Ребята, — говорю, — уходим отсюда”. Все начали упрашивать: давайте останемся, посмотрим. “Нет, — говорю, — уходим, и поскорее. Где-то здесь неподалёку медведица. А с ней лучше не встречаться”.

Юрий Васильевич руководит школьным лесничеством почти тридцать лет. Скольким ученикам привил он любовь к лесу!

В своей мастерской ребята делают для птиц скворечники, синичники, дуплянки. Сами всё это развешивают в посёлке и лесу. Зимой прилаживают к деревьям кормушки, для лосей раскладывают “веники” — связки из веток берёзы и осины, заготовленные ещё летом. А как узнать, сколько каких птиц и зверей обитает в лесу? Это определяют по следам, гнездовьям, по “кузницам дятлов”.

А вот что рассказывают сами ребята.

А вот что рассказывают сами ребята.

Саша СМЕРНОВ. Однажды на участке с саженцами мы заметили тетёрку. Она взлетела и почти тут же опустилась. Мы подумали, что она ранена. Подходим — она опять кверху и почти сразу села. Мы — к ней. Она взлетает и снова садится. В конце концов мы поняли, что она отводит нас от гнезда. Вот хитрюга.

Лёня СОЛОНИЦЫН. Мы пошли расчищать саженцы от сорной поросли и вдруг наткнулись на разрушенный муравейник. Юрий Васильевич объяснил, что это сделал медведь. Он любит лакомиться личинками муравьёв.

Юля КИВЕРИНА. Когда мы с двоюродной сестрой Леной ходим за клюквой, напеваем песенки. Нам весело. И время летит незаметно — больше клюквы набираем. А то — ходим за брусникой или рыжиками. И тоже поём.





Вова СЕКЕРИН. Мы с братом Андреем пошли в лес и взяли с собой бутерброды с колбасой. Сели под деревом, стали есть. Вдруг заметили змею медянку. Сразу залезли на дерево. Сидели, пока не появились взрослые. Когда мы спустились, увидели, что змея съела нашу колбасу. Правда, правда. На шкурке остались дырочки от зубов. Не верите? Спросите у Андрея.



Галя АПЛАТОВА. В лагере наше звено однажды разбудили в половине пятого утра слушать голоса птиц. Вначале мы слушали синицу и гаечку рядом с домиком, где мы жили. А потом, в лесу, услышали звуки, похожие на кукование. Оказалось, это был ворон. Мы даже в бинокль на него посмотрели. Надо же! А так похоже на кукушку кричал.



Друзья муравьиного царства



Ребята из школьного лесничества в Красных Баках тоже сажают деревца, подкармливают птиц и зверей. Но есть у них и ещё очень важное дело — работа на особо охраняемой заповедной территории. Здесь среди высоких сосен много муравейников, каждый из которых можно сравнить с прекрасно охраняемым замком или даже городом.

Муравьи — верные стражи леса, потому что они уничтожают вредных насекомых. Если хвою или листву объедают гусеницы, деревья начинают сохнуть. Вот и получается, что лес, где много муравьёв, — неприступная крепость для его врагов.

Вы, конечно, знакомы с игрой в футбол. Так вот, один муравейник может защитить территорию леса, которая в четыре



раза больше, чем футбольное поле. Ну, разве не молодцы муравьишки!

О пользе, которую нам приносят маленькие защитники леса, хорошо знают ребята из Краснобаковского школьного лесничества. Они берут на учёт муравьиные гнёзда, делают вокруг них ограды из жердей, переселяют муравейники с тех мест, где начинаются лесохозяйственные работы.

Саша ЧУГУНИН. Я занимаюсь в школьном лесничестве пять лет. Интересно наблюдать за муравьями. Разумно живут, как люди. А может, ещё разумнее.

Вася ЧАШИН. Мы с другом пошли проверять ограды муравейников и увидели в лесу двух белок. Решили подманить их кукурузными палочками. Не удалось. А жаль. Хотелось посмотреть, как белки расправляются с нашим угощением.

Ира СМЕРНОВА. В школьном лесничестве мне очень нравится. Весной мы увидели на муравейнике много неподвижных муравьёв. Учитель объяснил нам, что они не просто выползли на солнышко. Нагревшись, муравьи унесут тепло в своё жилище, чтобы там повысилась температура. До чего ловко придумано!

Преподаватель Евгений Григорьевич Цуканов о муравьях знает всё-всё. Похоже, муравьи делятся с ним своими тайнами.

— В муравьином гнезде, — рассказывает Евгений Григорьевич, — живёт одна многочисленная семья. Она обычно насчитывает свыше миллиона муравьёв. И каждый из них занят своим делом. Большая часть жителей муравейника — это рабочие муравьи. Они рыжего цвета, без крыльев и величиной примерно в полсантиметра. Что они делают? Строители тащат к муравейнику хвойные иглы и маленькие веточки. Разведчики тщательно обследуют, где и какие “продукты” можно найти. Добытчики дружно волокут к гнезду разных насекомых, гусениц и всё то, что пригодно для “муравьиного стола”. Стража, которая стоит у “ворот” — а их очень много в муравейнике — бдительно смотрит, чтобы в родное гнездо не проникли чужие. Кормильцы кормят личинок и матку — царицу в муравьином городе. Она в два раза крупнее рабочих муравьёв и чёрного цвета. Её задача — откладывать яйца, продолжать род. От неё зависит численность и сила муравьиной семьи. Есть в муравейнике свои уборщики — они поддерживают чистоту. Есть даже “огородники” — они разводят определённого вида бактерии, которые тоже идут в пищу. Вот такая сложная жизнь в муравьином царстве.

Фото автора

ДИНОЗАВРЫ

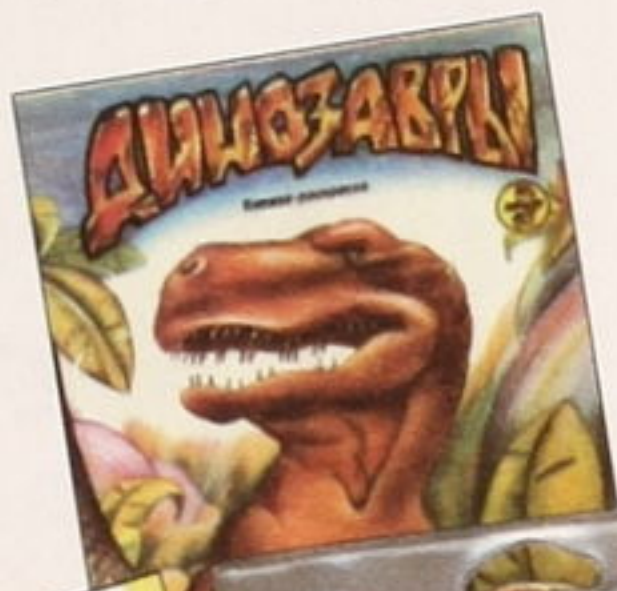

Дорогие ребята!
Почти всех вас заинтересовала викторина «Динозавры». Согласен, тема захватывающая. Меня она тоже очень волнует. Я читаю книжки про динозавров, стараюсь не пропускать фильмы про них. Мне даже немного жаль, что на Земле не сохранился где-то кусочек той доисторической загадочной для нас жизни.

Ваш МУРЗИЛКА



Поздравляем победителей!



Призы получают:

- Надя БЕРЕЖНАЯ, Миша МОРДОВЦЕВ**, с. Ермаковское Красноярского кр.
Артём ГАНЧАН, п. Пионерский Тюменской обл.
Денис ЕГОРОВ, г. Кемерово
Денис и Андрей КИРИЛЛОВЫ, с. Ливенка Белгородской обл.
Матвей КЛЕМАНТЕН, г. Ницца, Франция
Клава КОВАЛЬЧУК, ст. Новоясенская Краснодарского кр.
Татьяна КОМАРОВА, с. Вышки Ульяновской обл.
Ира КОПТЕВА, Москва
Коля КОТЕНЁВ, г. Караганда, Республика Казахстан
Саша ЛЕВИН, С-Петербург
Стёпа МАМЫШЕВ, г. Туран, Республика Тува
Алёна МИКУТЬ, г. Барановичи, Республика Беларусь
Даша и Аня НАУМОВЫ, г. Михайловск Ставропольского кр.
Маргарита НЕКРАСОВА, Москва
Марина ПИЛИПЕЙКО, с. Алтайское Алтайского кр.
Слава и Дима СУСАНИНЫ, г. Кропоткин Краснодарского кр.
Максим СЫЧЁВ, п. Муезерский, Республика Карелия
Анзор и Азнаура ТОТОРКУЛОВЫ, г. Карачаевск, Карачаево-Черкесская Республика
Тимур и Залия ШАМИГУЛОВЫ, с. Учалы, Республика Башкортостан



Геннадий СНЕГИРЁВ

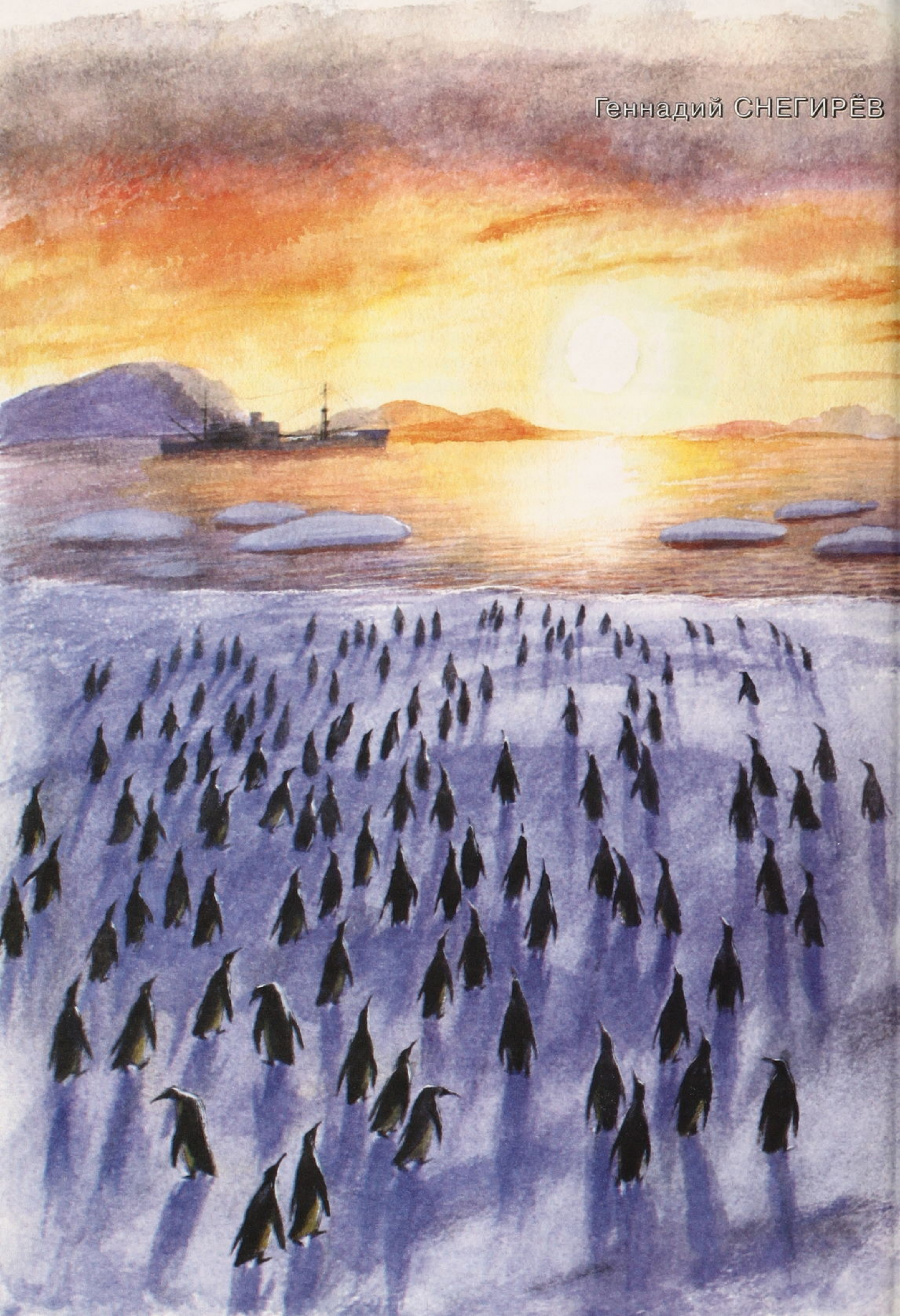

Пингвиний пляж

Около Антарктиды со стороны Африки есть маленький островок. Он скалистый, покрыт льдами. И вокруг в холодном океане плавают льдины. Всюду крутые скалы, только в одном месте берег низкий — это пингвиний пляж. С корабля мы выгрузили свои вещи на этот пляж.

Пингвины вылезли из воды, столпились у ящичков. Бегают по мешкам, клюют их и громко кричат, переговариваются: никогда они не видели таких удивительных вещей!

Один пингвин клюнул мешок, голову склонил набок, постоял, подумал и громко что-то сказал другому пингвину. Другой пингвин тоже клюнул мешок; вместе постояли, подумали, поглядели друг на друга и громко закричали: “Карр...Карр...”

Тут ещё пингвины с гор прибежали на нас смотреть. Много их собралось, задние на передних напирают и кричат, как на базаре. Ещё бы: ведь они первый раз увидели людей — и каждому хочется вперёд пролезть, посмотреть на нас, клюнуть мешок.

Вдруг слышу, сзади кто-то танцует.

У нас был большой лист фанеры. Он лежал на камнях, и пингвины на нём устроили танцы. Пробежит пингвин по фанере, назад вернётся, ещё раз пробежит, да ещё лапкой притопнет! Очередь выстроилась — всем хочется потанцевать.

Один пингвин поскользнулся на гладкой фанере и на брюхе проехал, другие тоже стали падать и кататься.

Весь день они танцевали на фанере. Я её не убирал. “Пускай, — думаю, — повеселятся, они, наверное, радуются, что мы приехали”.

Вечером пингвины построились в одну шеренгу и ушли. Один пингвин на меня загляделся и отстал. Потом он догнал остальных пингвинов, но никак не мог идти в ногу, потому что всё на меня оглядывался.

Я заметил, что пингвины идут с пляжа молча.

Оказывается, они держат в клювах камушки. Если уронит пингвин камушек на землю, то обязательно остановится и поднимет его.

Бывает и так: другому пингвину этот камушек покажется лучше. Он свой выбрасывает и хватает чужой.

Начинается драка за камушек, и достаётся он самому сильному.

Пингвинам камушки нужны не играть, а чтобы гнёзда строить.

Ведь остров их весь каменный, ни одной травинки не растёт. Поэтому пингвины строят гнёзда из камушков.

Пингвиниха сидит на гнезде и со всех сторон камушки под себя подгребает. А рядом стоит пингвин, посматривает кругом — караулит.

Пингвин зазеваётся, сосед его камень схватит и положит к себе в гнездо. Из-за этого пингвины всегда кричат и дерутся — отнимают друг у друга камушки.

Рис. Н. УСТИНОВА



Камушки



Наши
любимые
писатели

Об Андрее Усачёве — Человеке и Тепловозе



Андрей Усачёв появился в литературе в трудное время. Все лучшие стихотворения уже были сочинены, все лучшие песни написаны.

И другой человек на его месте спокойно сложил бы лапки и пошёл на литературное дно — писать рекламу и разгромные статьи про детскую литературу.

А он упрямо стал работать. Как маленький паровозик, он мотался по редакциям, работал на радио и телевидении, писал песни на заказ для всевозможных спектаклей и постановок. И песни у него получались одна лучше другой:

**В один мезозойский погожий денёк
В семействе драконов родился сынок —
Ужасно пригожий Дракошка,
Вот только капризный немножко.
Дракоша никак не хотел засыпать.
Полночи с Дракошей промучилась мать:
Качала малютку, качала
И нежно над люлькой рычала:
— Баю-бай, баю-бай,
Спи, Дракоша, засыпай!**

Или:

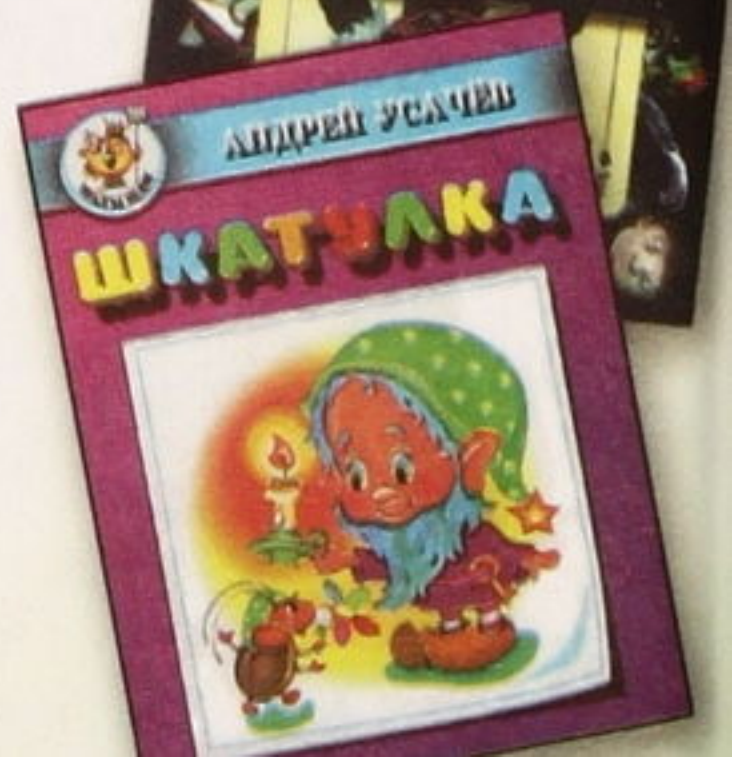
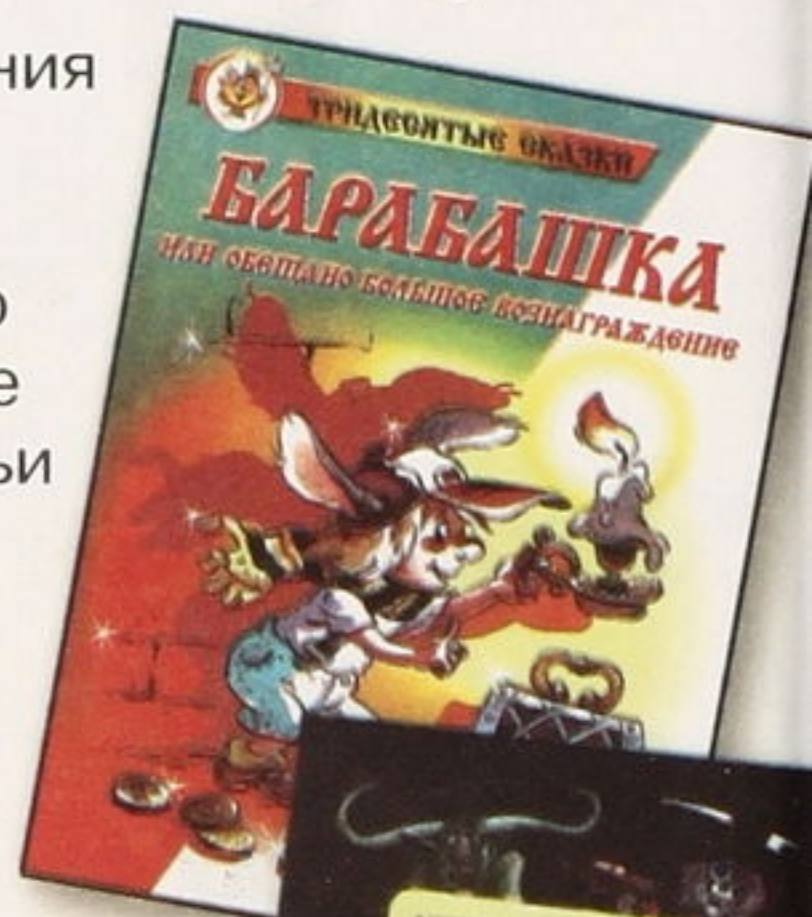
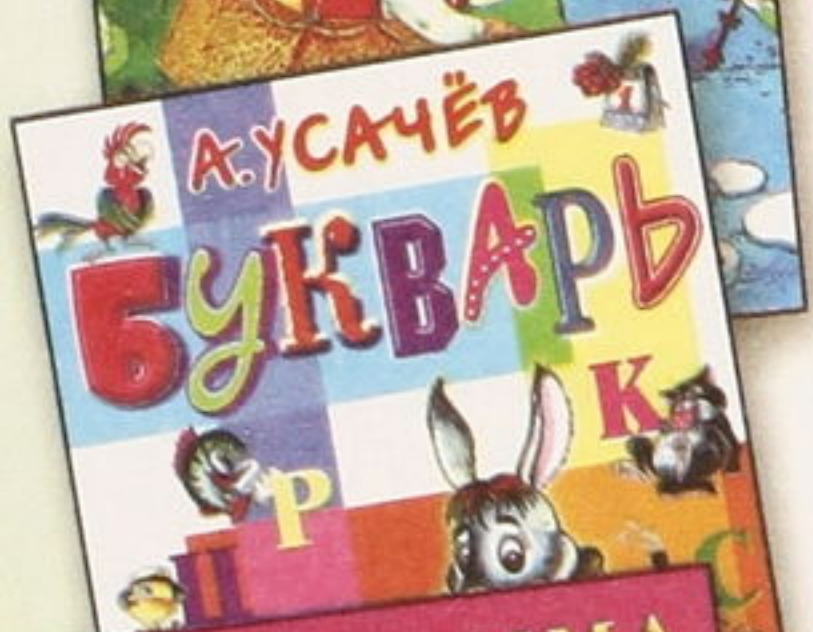

Дождик лил как из ведра,
Я открыл калитку
И увидел среди двора
Глупую улитку.
Говорю ей: — Посмотри,
Ты ведь мокнешь в луже...
А она мне изнутри:
— Это ведь снаружи!

Постепенно строгие редакторы стали отличать его от других начинающих авторов, уважать и, наконец, даже издавать.

Ему бы остановиться, оглянуться, забыться и заснуть, а он пошёл дальше — он стал писать прозу.

Своей “Собачкой Соней” он прославил на всю страну, в общем-то, бесполезных дворняжек и сделал героем загадочного Барабашку.

Скоро на экраны выйдет его сорокасерийный фильм “Дракоша и компания”. И все забудут про “Семнадцать мгновений весны”.

В былые времена именами поэтов и писателей называли пароходы.

На пароход Андрей, наверное, ещё не дотягивает (как, впрочем, и я), а вот на тепловоз, я думаю, тянет вполне.

И я обращаюсь к “Мурзилке” с просьбой обратиться в Министерство железных дорог с предложением один тепловоз назвать “Андрей Усачёв”.

Друг “Мурзилки” и тепловоза “Андрей Усачёв” Эдуард УСПЕНСКИЙ-ПРОСТОКВАШЕНСКИЙ.

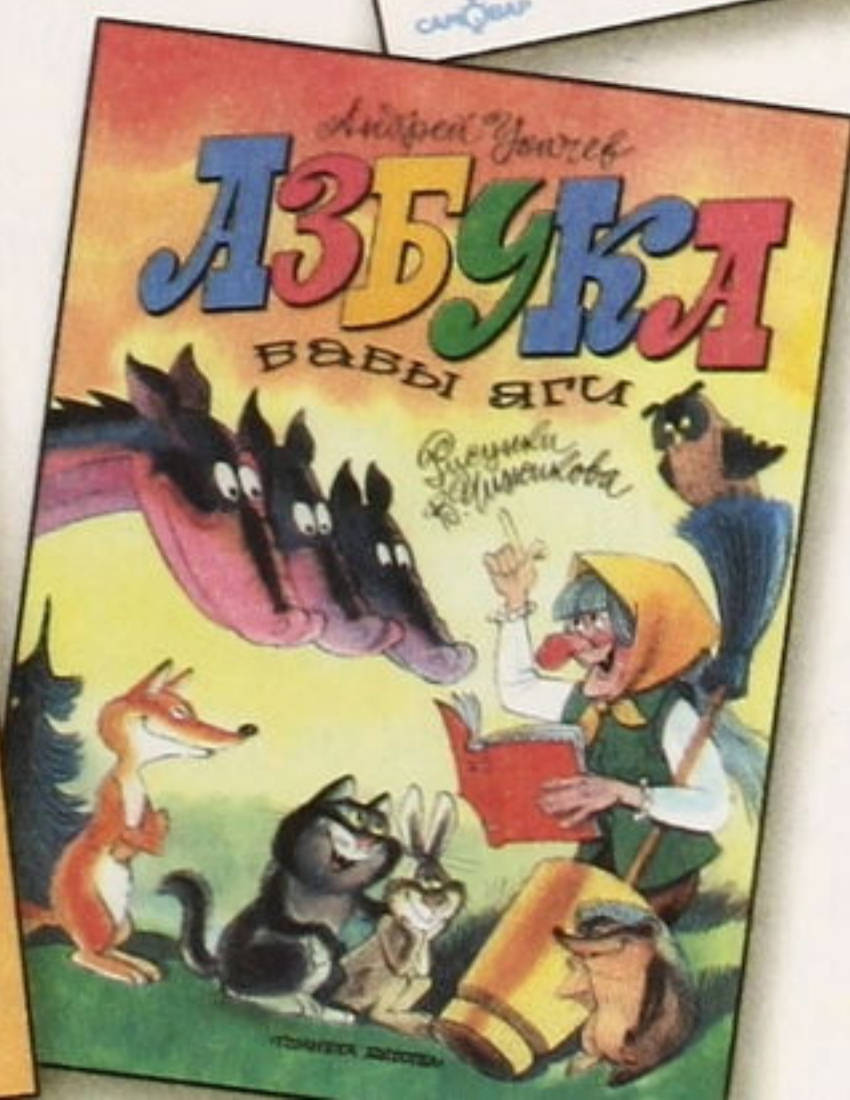
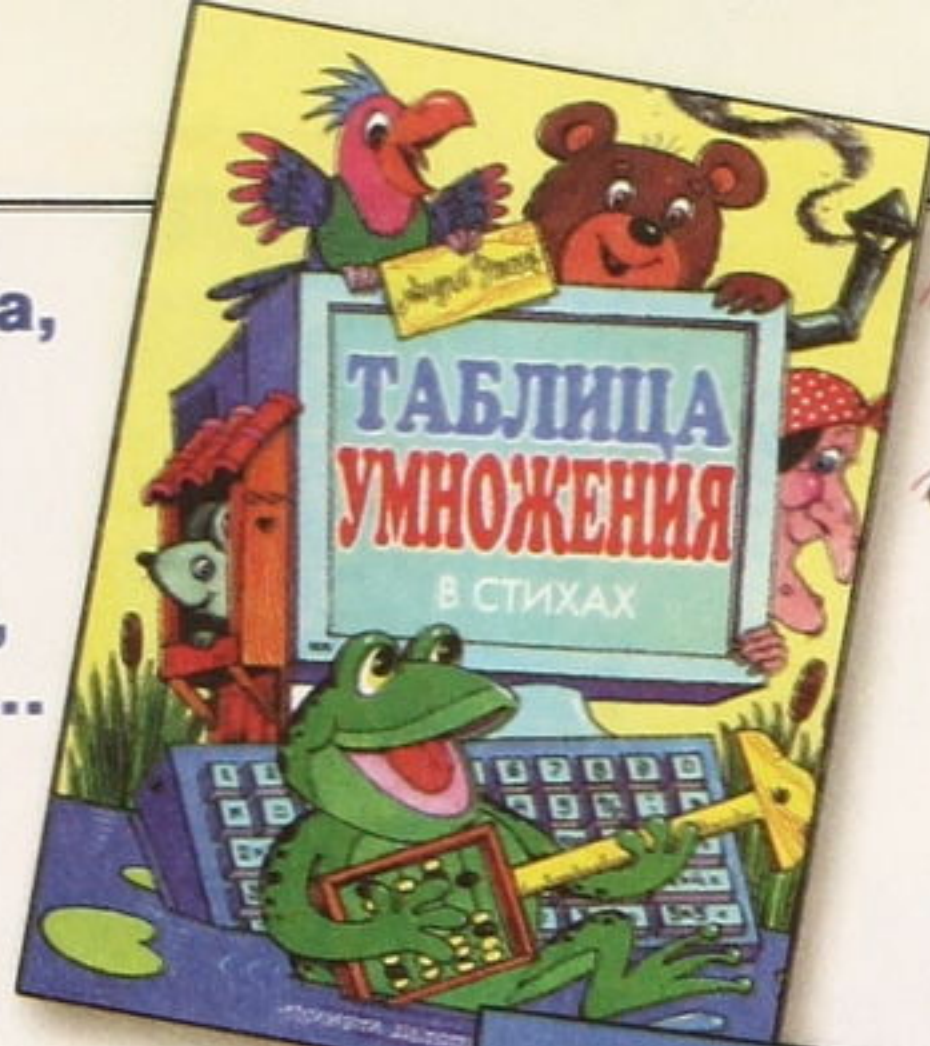

ЖУЧОК

Андрей Усачёв

Шёл по улице жучок
В модном пиджачке.
На груди блестел значок,
А на том значке
Нарисован был жучок,
Тоже в пиджачке.
И на нём висел значок,
А на том значке
Был ещё один жучок...
Но он был так мал,
Что глядел я целый час
И не разобрал:

Был ли у жучка значок?
Был ли на значке жучок?



ШКАТУЛАКА

Шкатулка — это штукалка
Для всяких разных штук.
Она побольше коробка,
Но меньше, чем сундук.

Шкатулка — это стукалка
Для всяких разных штук.
И если потрясти её,
Услышишь: тук-тук-тук...

Наверно, что-то важное
В шкатулочке лежит:
Не зря же прячет бабушка
Шкатулку и ворчит.

А может быть, там гномики
Живут давным-давно.
И рубят гномы-плотники
В шкатулочке окно.

А может, эти плотники
Не рубят к нам окно.
А может, эти плотники
Играют в домино.



А вдруг волшебный замок там
И танцы при свечах.
И кавалеры с дамами
Подмётками стучат.

А может быть, там целая
Шкатульная страна.
Но в маленькую щель она,
Наверно, не видна.

А может быть, и сами мы
В шкатулочке сидим.
И на большой волшебный мир
Сквозь щёлочку глядим...

Кто прячется в шкатулочке?
И что за странный стук?
Не знают академики
И доктора наук.

А это Сказка добрая
Стучится в гости к нам...
Ты потряси шкатулочку —
И всё услышишь сам!



БУТЕРБРОД?

Что такое Бутерброд?
Это — НА,
И это — ПОД.

Что кладётся сверху — НА?
Масло, рыба, ветчина,
Огурец, икра, и сыр,
И кусочек колбасы...

Только хлеб кладётся ПОД —
И выходит Бутерброд!

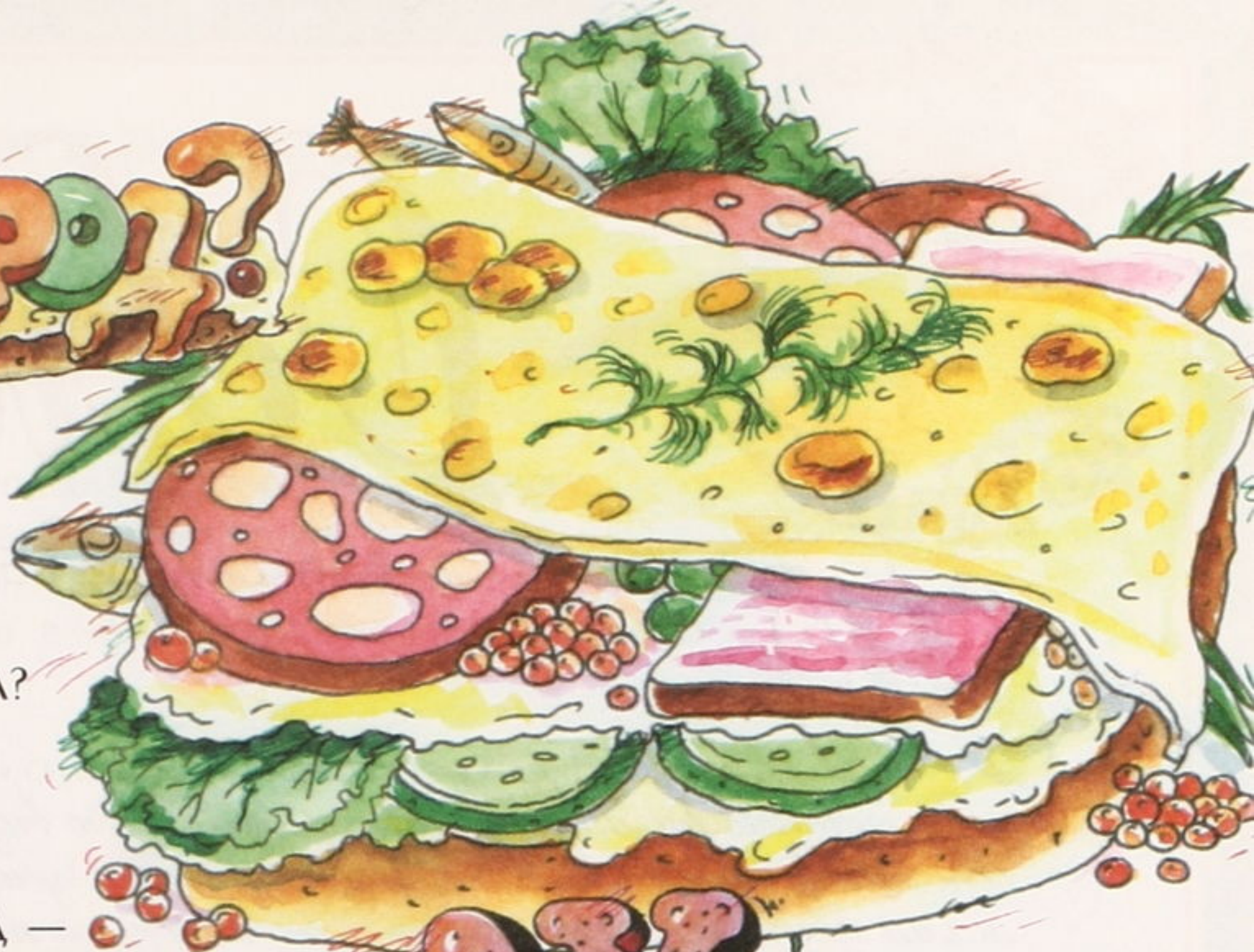

АУ

Когда вы заблудитесь в тёмном лесу
И встретите злую сову,
Вы крикните — только погромче: АУ!
И вам отзовется АУ.

Когда-то АУ заблудился и сам.
С тех пор он оброс бородой...
И бродит ночами один по лесам
И ищет дорогу домой.

И скажет с улыбкой АУ: — Не грусти!
Пойдём-ка, поищем твой дом.
Вдвоём будет легче дорогу найти,
Блуждать веселее вдвоём!

И вы зашагаете с ним по кустам,
Пугая ужасные пни...
И выйдете скоро к знакомым местам,
Где празднично светят огни.

А он на прощанье рукою махнёт
И снова исчезнет во тьму —
Наверное, кто-нибудь снова зовёт
Ночного бродягу АУ.

А если однажды загадочный лес
На зов не откликнется твой —
Не бойся: АУ насовсем не исчез...
Он просто вернулся домой.

Рис. А. ЛУКЬЯНОВА





Обман

Александра ГЕРАСИМОВА

Ю

ля из Можайска рассказала нам такую историю:

«Я случайно разбила мамину любимую вазу. Пока собирала осколки, всё думала, как признаться в случившемся. А когда мама пришла, растерялась и сослалась на подружку. Я понимала, что мама не будет ругать Свету. Она к ней очень хорошо относится. Но теперь мне кажется, что мама ждёт Светиных извинений. И я боюсь звать её к себе. Что делать?»

Обманывая, может казаться, что избавляешься от неприятностей. Однако обман вводит в заблуждение не только окружающих, но и самого обманщика. Очень скоро убеждаешься, что неправда только усложнила жизнь.

Осколки вазы выброшены, но история с ней не закончена. Подруга возьмёт да обидится, что её больше не приглашают. Мама рано или поздно выскажет удивление, что дочка проводит все выходные одна. Можно сказать Свете: «Прости, но к нам приехали родственники из Ташкента», а маме: «Подруга заболела». Но это значит — опять врать! Один обман неизбежно влечёт за собой другой. И только в твоих руках изменить ситуацию. Признайся во всём прямо сейчас.

Кристина ДЕМЧЕНКО из села Сосновка советует: «*Попроси прощения у мамы за то, что разбила вазу, и за то, что обманула*».

Конечно, это непросто. И язык не поворачивается, и гордость мешает. Но возможные упрёки будут меньше тех, которые возникнут, если мама услышит правду не от тебя. Аня ЛИПИНА из Москвы так и говорит: «*Ни в коем случае нельзя допустить, чтобы твоя мама всё узнала от кого-нибудь другого*».

Любой обман рано или поздно раскрывается. Так стоит ли рисковать доверием близких?

Рис. М. РЮМИНОЙ



Реши ребусы и кроссворд

По горизонтали:

3. Сидит девица в темнице, а коса на улице.
5. Сто одежек и все без застёжек.
6. Кто его раздевает, тот слёзы проливает.

По вертикали:

1. Сидит злой старик под землёй, а борода — снаружи.
2. Золотое решето чёрным бисером полно.
3. Маленький, удаленький, в землю ушёл, красну шапку нашёл.
4. Кругла, а не луна; желта, а не масло; с хвостом, а не мышь.

Приложение -
Игра

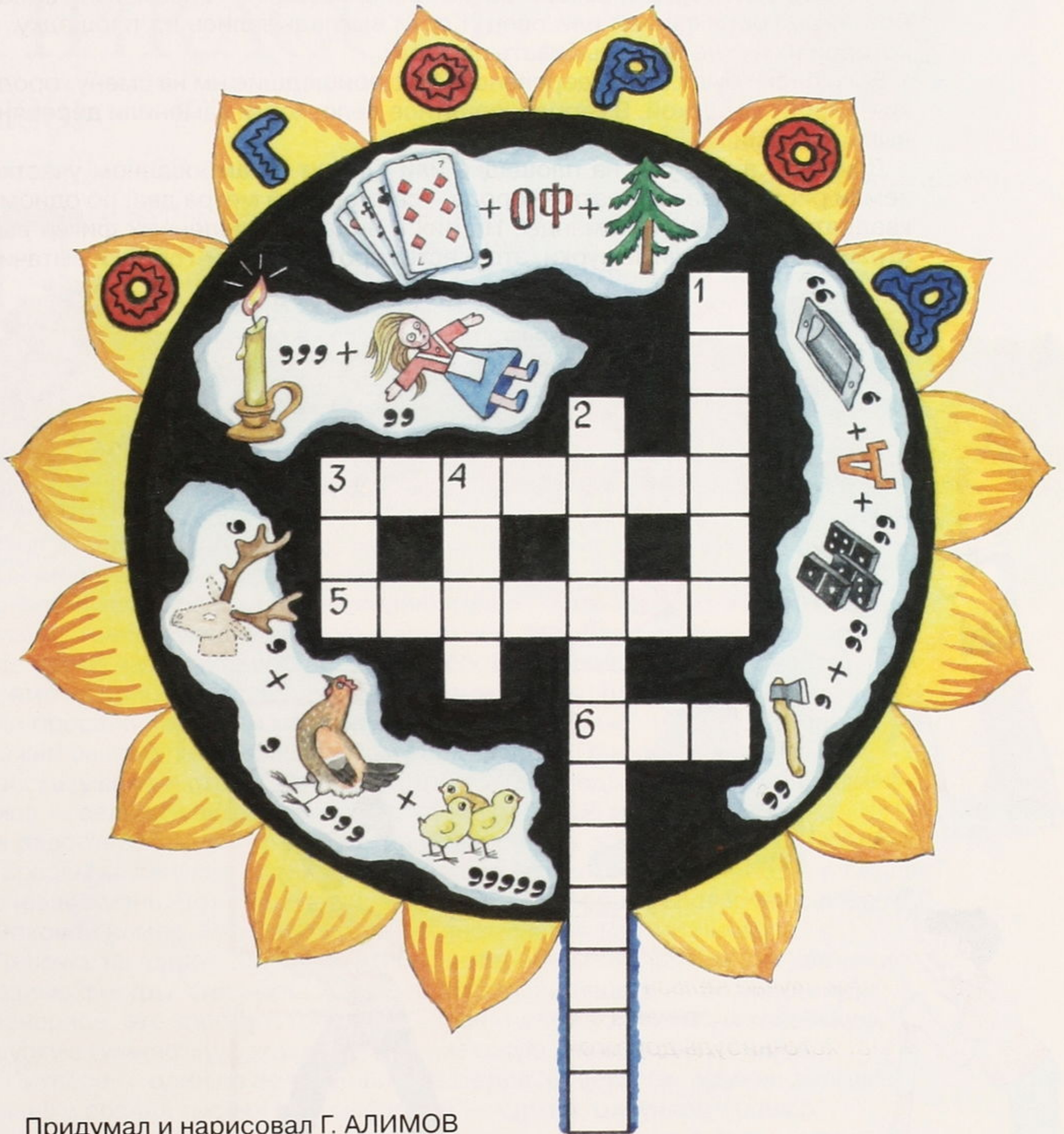

Придумал и нарисовал Г. АЛИМОВ

Ответы — в следующем номере.



ГОРОДКИ

Эта игра – очень популярный в народе вид спорта. Сами городки появились в XIX веке, а произошли они из древней русской игры “бабки”, известной ещё в VI веке. В бабках использовались специально обработанные кости свиней или овец. Кости выкладывались на площадку, с которой их нужно было выбивать палками.

Если бабки были игрой деревенской, то пришедшие им на смену городки – игрой городской. В городе, понятное дело, кости заменили деревянными чурками.

Для игры в городки на площадке или плотно утрамбованном участке земли рисуют два квадрата – города – со стороной метра два, по одному квадрату для каждой команды. На них в виде определённых фигур выстраивают деревянные чурки, это и есть городки. Чурки-городки вытаци-

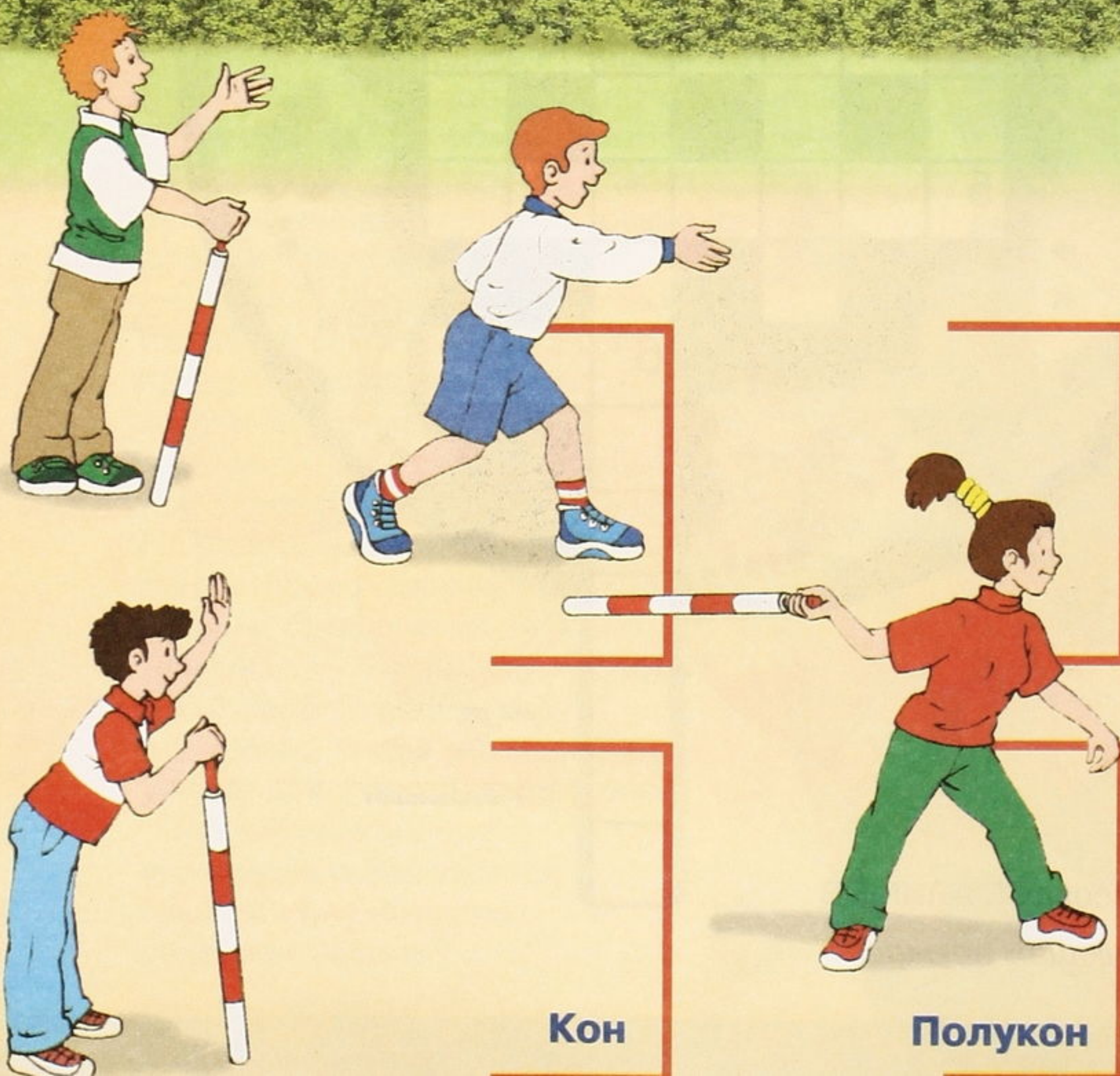



Пабло ПИКАССО

(1881 — 1973)



Автопортрет. Фрагмент. 1901

Пабло Пикассо родился в испанском городе Малаге, в семье учителя рисования. В 1904 году он поселился в Париже и с тех пор постоянно жил и работал во Франции — вот почему его называют и испанским, и французским художником.

Даже ударение в его фамилии ставят по-разному: иногда «Пика́ссо» — по-испански, а иногда «Пикассо́» — по-французски.

В разные периоды своей жизни художник писал по-разному. Начало 1900-х годов называется «голубым периодом» Пикассо, потому что в это время он любил сочные и яркие оттенки голубого и синего цветов. Так написана картина «Лакомка».

А потом для Пикассо наступил «розовый период» (1905 — 1906 годы). Краски в его картинах стали «мягкими», неяркими. Сочный синий цвет сменился бледно-голубым в сочетании с нежно-розовым и серым. В это время Пикассо создал целую серию картин, посвящённых романтической жизни странствующих цирковых артистов. Акробаты, жонглёры и клоуны в то время часто путешествовали из города в город и давали представления прямо на улицах и площадях. Зрителями обычно были простые горожане, они бросали циркачам мелкие монетки, на которые иногда едва-едва можно было купить ужин. Поэтому на картинах Пикассо, которые рассказывают о странствующих артистах, мы редко видим улыбающиеся лица — ведь эти актёры заняты трудной работой, и жизнь их вовсе не радостна. Среди героев картин Пикассо — и пожилые люди, и молодые, и совсем маленькие дети, рано узнавшие, что такое тяжёлый труд и бедная кочевая жизнь. Вот серьёзный, задумчивый акробат репетирует с девочкой цирковой номер. Это одна из самых знаменитых картин Пикассо — «Девочка на шаре». Художнику было интересно показать рядом две такие разные фигуры: сильного, мощного атлета, сидящего на большом кубе (наверное, это коробка, где актёры хранят свои костюмы), и тоненькую, хрупкую гимнастку, с трудом удерживающую равновесие на шаре.

Пикассо — один из величайших мастеров XX века. Он прожил долгую жизнь и создал тысячи произведений — картин, рисунков, гравюр. Творчеству художника посвящены сотни книг. Но до сих пор его картины «розового» периода остаются для зрителей самыми любимыми.



Лакомка. 1901. Собрание Ч. Дейла, Национальная художественная галерея, Вашингтон

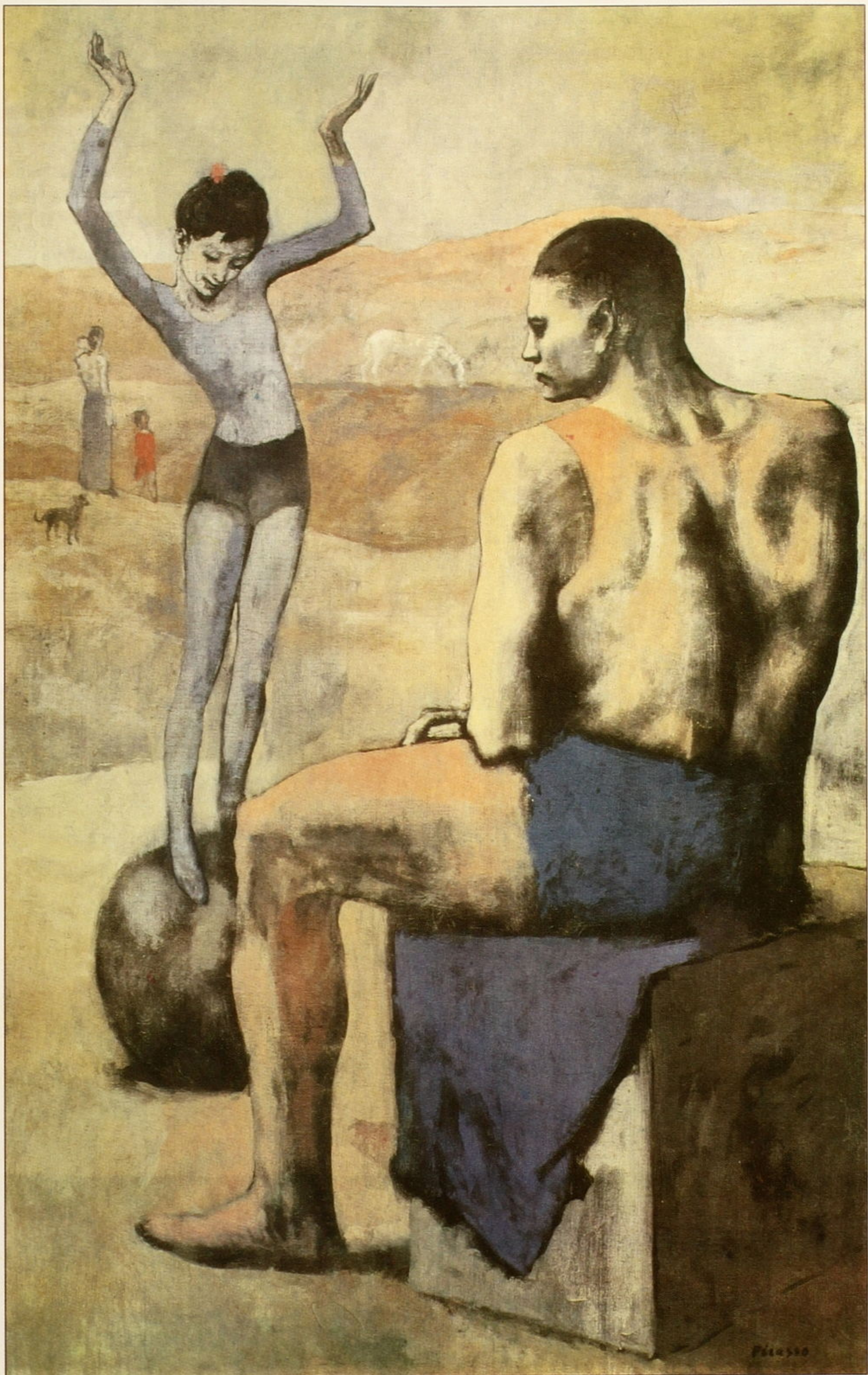

Девочка на шаре. 1905. Государственный музей изобразительных искусств им. А. С. Пушкина



Семья странствующих комедиантов. 1905.

Собрание Ч. Дейла, Национальная художественная галерея, Вашингтон



Букет цветов в сером кувшине. 1908. Эрмитаж

Девушка с веером. 1905.
Дар фонда А. Гарримана в память о М. Н. Гарриман, Национальная художественная галерея, Вашингтон



ваются из берёзы и имеют цилиндрическую форму. Каждая фигура состоит ровно из пяти городков.

На расстоянии метров десяти от границы города проводят линию – кон и на вдвое меньшем расстоянии другую линию – полукон. С этих линий делаются броски битой по фигуре, построенной в городе. Если у вас пока маловато силёнок и трудно добросить биту до города, попробуйте уменьшить размеры площадки.

Две команды (можно играть и вдвоём – один на один) стремятся выбить из города все фигуры в заданной последовательности. Порядок появления фигур определяется их номерами. Чем больше номер, тем сложнее с ней справиться. Самая трудная фигура – письмо.

Первый удар по любой фигуре наносится с дальнего кона. Если выбит хоть один городок, следующие броски уже производятся с полукона. Городок считается выбитым, если он вылетел или выкатился за пределы города назад либо в сторону. Если же городок оказался впереди города, то он возвращается обратно.

Что касается закрытого письма, то его надо выбивать целиком с кона, причём сначала требуется удалить марку – городок, расположенный в середине письма, – как бы распечатать его. Если же вместе с маркой нечаянно будет выбит ещё какой-нибудь городок, то письмо придётся распечатывать заново. Побеждает в игре команда, которая выбьет все фигуры меньшим числом бит.



Десять наиболее распространённых фигур в городках

1. Пушка	2. Звезда
3. Колодец	4. Артиллерия
5. Пулемётное гнездо	6. Ракетка
7. Рак	8. Серп
9. Самолёт	10. Закрытое письмо

Наш индекс
в каталоге
"РОСПЕЧАТИ"
70553



**Внимание,
подписка!**

Дорогие ребята!
Напоминаем, что
подписаться на «Мурзилку»
можно с любого номера
в любом почтовом отделении
связи, а также в газетно-
журнальных киосках.
Во многих областях России
в июле — августе проводится
льготная подписка
на 1-е полугодие 2003 г.
Ищите «Мурзилку» в каталоге
"РОСПЕЧАТИ". Индекс 70553.



Ежемесячный
литературно-
художественный
журнал для детей
младшего школьного
возраста

Издаётся с 1924 г.
№ 7 2002 г.

Учредитель
и издатель —
ЗАО "Редакция журнала
"Мурзилка"

Главный редактор
Т. АНДРОСЕНКО

Ответственный
секретарь
К. ОРЛОВА

Главный художник
Н. ХОЛЕНДРО

Редактор
И. АНТОНОВА

Технический редактор
Н. ВИХРОВА

Реклама,
распространение
В. ГОЛОВАНОВА

Компьютерный набор
Л. ОРЛОВА

Редакционный совет:

Я. АКИМ
В. КОРЖИКОВ
Г. МАКАВЕЕВА
С. МИХАЛКОВ
М. МОСКВИНА
Р. СЕФ
А. СМЕРНОВ
И. ТОКМАКОВА
А. УСАЧЁВ
Е. ЧЕПУРНЫХ
В. ЧИЖИКОВ
В. ЮРКИН

На обложке рисунок
Е. НИТЫЛКИНОЙ

Адрес редакции:
125015, Москва,
Новодмитровская ул., д. 5а.
Телефон: 285-18-81.

Компьютерная вёрстка
и цветоделение выполнены
в Дизайн-центре
ЗАО "Журнал "Здоровье"

Отпечатано на ФГУП
"Фабрика
офсетной печати №2"
Министерства РФ по делам печати,
телерадиовещания и средств
массовых коммуникаций,
141800 Московская обл.,
г. Дмитров, Московская ул., д. 3

Тираж 120 000 экз.

Журнал зарегистрирован
в Министерстве печати
и информации
Российской Федерации.
Рег. № 0111059

Редакция
рукописи не рецензирует
и не возвращает.

Перепечатка материалов
только с разрешения редакции.

© "Мурзилка", № 7, 2002 г.

Гигиенический сертификат
№ 77.99.2.953.П.002828.10.01
от 19.10.2001 г.

Ответы к «Головоломкам, играм, затеям»

«Ракета»

сумма — 14.

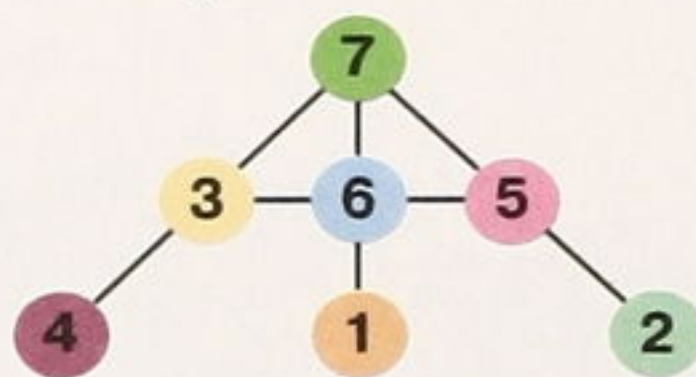

«Чаша»

сумма — 12.

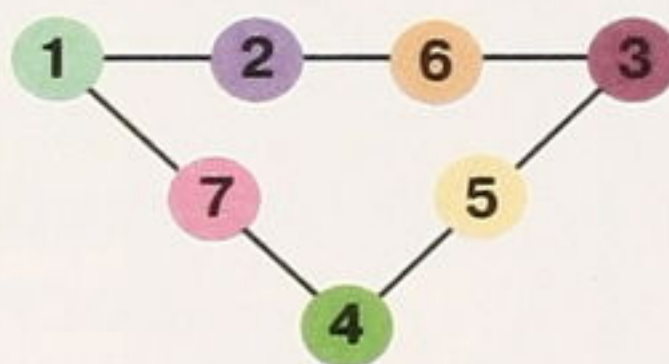

«Облака»

12 животных.

Ответы на кроссворд из № 6

«Анаграммы»: 1. Марка.
2. Ролик. 3. Канал.
4. Пехота. 5. Шутка.
6. Шпала.

**В выделенных клетках:
монета.**

«Четыре столбца»:

1. Флот. 2. Утро. 3. Трус.
4. Баня. 5. Орёл. 6. Лето.
7. Круг. 8. Атом.

**В выделенных клетках:
футболка.**

СХЕМА К САМОДЕЛКЕ ДОМИК «НИФ-НИФА»

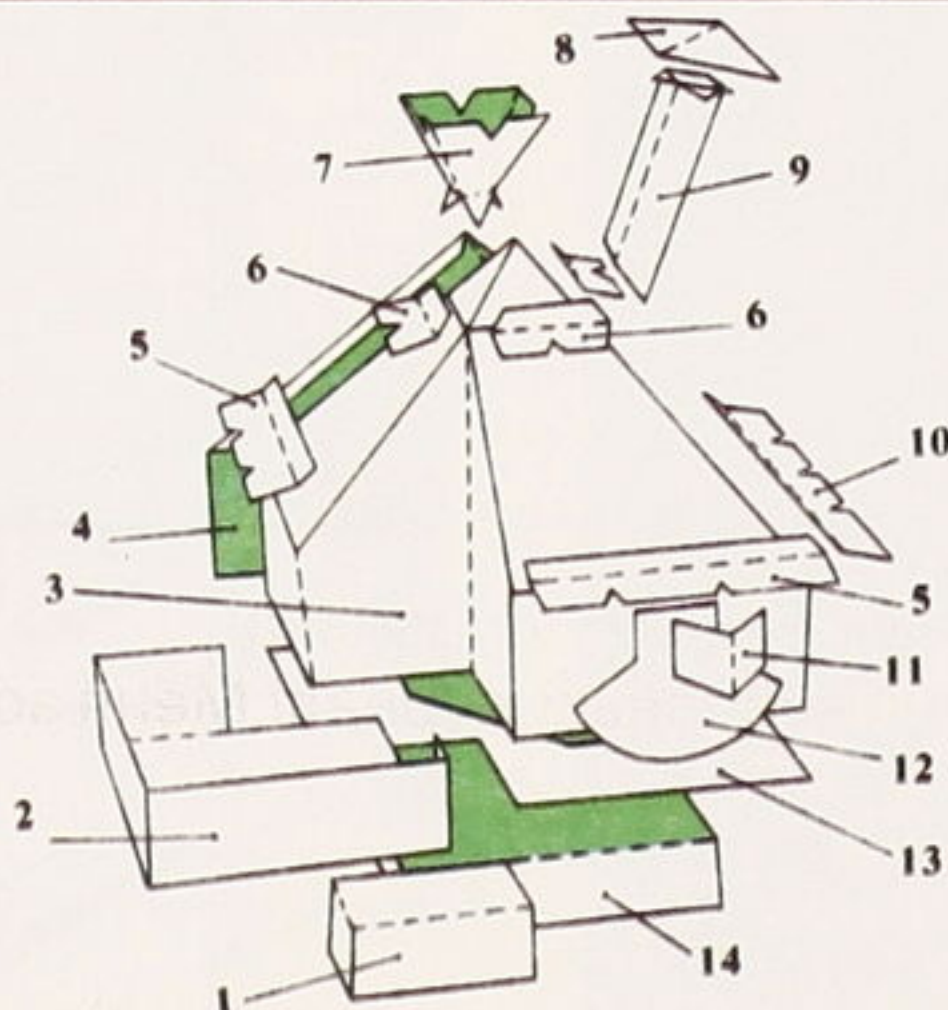



Здравствуй, Мурзилка!

Меня зовут Анжела. Мне 9 лет. Мне нравится заниматься ритмикой. Больше всего я люблю собак. Хочу переписываться с девочками или мальчиками 9 — 10 лет. Мой адрес: **188658, Ленинградская обл., Всеволожский р-н, п. Гарболово, д. 192, кв. 3, Анжеле ЛАСТОЧКИНОЙ.**



Здравствуй, дорогой Мурзилка!

Меня зовут Тимур. Мне 10 лет. Я люблю рисовать, слушать музыку, кататься на велосипеде. Хочу переписываться с мальчиками или девочками 10 — 11 лет. Пишите мне по адресу: **452750, Республика Башкортостан, г. Туймазы, ул. Мичурина, д. 7а, кв. 18, Тимуру ДАВЛЕТШИНУ.**



Здравствуй, Мурзилка!

Меня зовут Стефани. Мне 10 лет. Я живу в Америке. Я люблю читать, выписываю журнал «Мурзилка». Я хочу стать актрисой. Люблю зверей, рисовать, лепить... Я хорошо плаваю, собираю марки, кукол и другие вещи. Хочу переписываться по-русски или по-английски с мальчиками и девочками любого возраста из разных стран. Пишите мне по адресу: **Stephanie BURD, 2423 Hecate Pl, San Jose, CA 95124 USA.**



Привет, «Мурзилка» и все дети, кто его читают!

Меня зовут Дима. Мне 8 лет. Больше всего я люблю ездить на море и есть мороженое. Моя мечта побывать в Диснейленде. Пишите мне по адресу: **97200, Украина, АР Крым, Советский р-н, п. Советский, ул. Чехова, д. 32, Диме ОХОТЕНКО.**



Дорогой, любимый Мурзилка!

Спасибо за чудесный журнал! Меня зовут Игорь. Мне 6 лет. Я живу в Швейцарии. Если возможно, напечатай, пожалуйста, адрес в журнале для переписки с ребятами и девочками, для дружбы, обмена открытками и рисунками. Мой адрес: **Agner Igor, Reusstrasse 14, P. F. 55, 6038 Gisikon, Schweiz**

Бишка-пёс

Сергей КОЗЛОВ



Бишка —
Пёс немолодой,
Очень умный
И смешной.

Лапы
Коротки у Бишки;
Бишка,
Будто бы в штанишках,
До чего ж смешной на вид,
По дорожке семенит.

Хлеб ли, косточку
Тихонько,
Деликатно так берёт;
Отвернётся
И в сторонку
Прятать в травку унесёт.

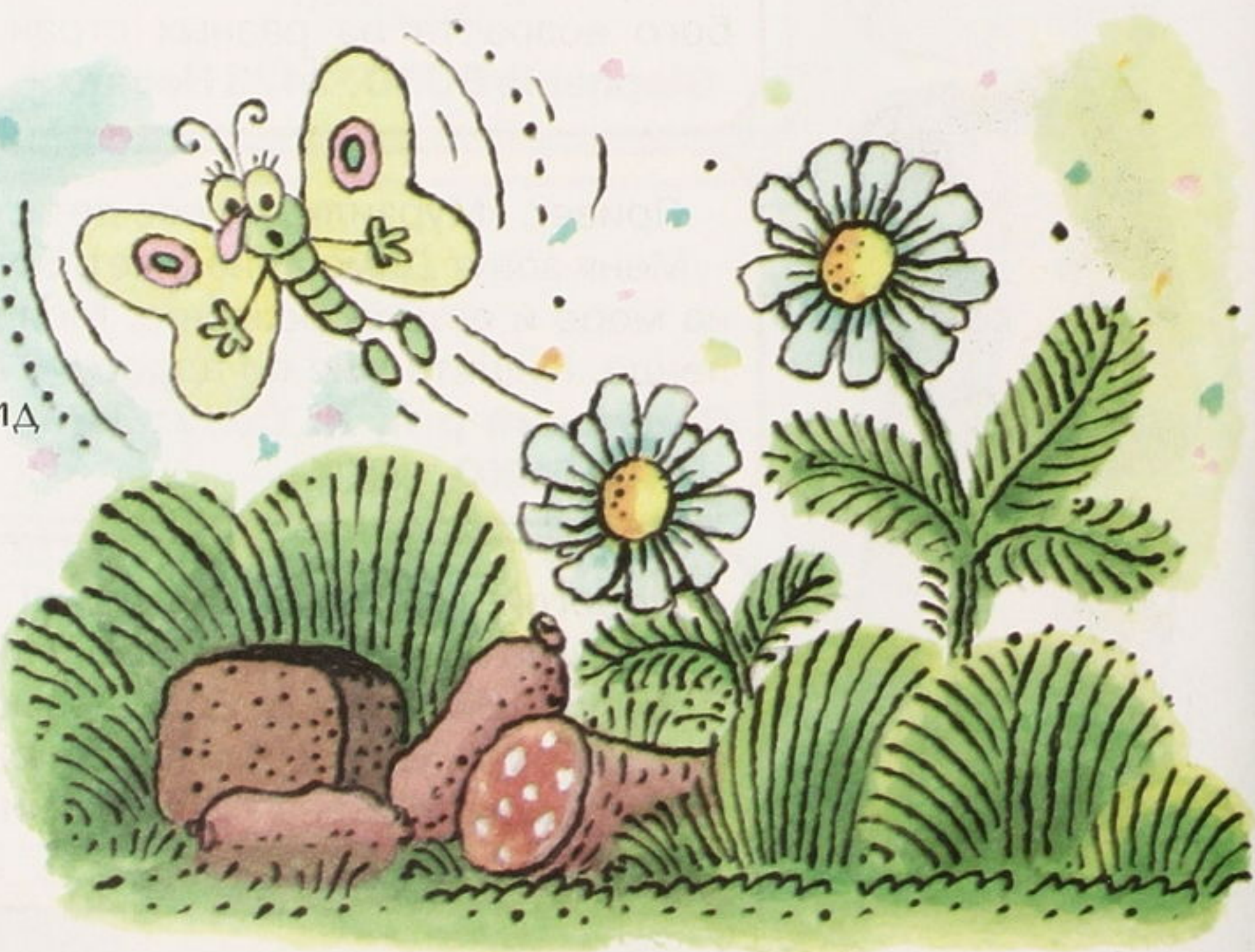

Мурзилка

Осенью, зимой, весной
Бишка,
Он всегда со мной.

Летом
Бишка роет ямки —
Под берёзой на полянке,
Под забором,
У крыльца —
Роет ямки без конца.

Ямку новую отроет
И, свернувшись,
В ямке спит.
Подбегу — глаза откроет
И хвостом пошевелит:

“Мол, не встану, извини,
Очень жарко и в тени.
И тебе, наверно, жарко.
Хочешь, ляг со мною в ямку!”

Очень жарко,
Очень жарко,
Нет, не лягу с Бишкой в ямку —
С Бишкой
К пруду помчусь,
В пруд зацветший
Вместе с Бишкой
С головою окунусь.

Рис. В. СЕРГЕЕВА





Кроссворд урзилки

Игорь
СУХИН

Отгадай
букву

В клетках этого кроссворда чаще других встречается одна и та же буква. Какая? Сколько раз?



1								
2								
3								
	4							
5								
	6							
7								
	8							
9								



По горизонтали:

1. Хвойное дерево.
2. Имя мальчика.
3. Грузовой автомобиль.
4. Мясное изделие.
5. Пустышка.
6. Нелетающая птица жарких стран.
7. Размолвка.
8. Медицинский работник.
9. Грызун.



Ответы —
в следующем номере

В выделенных клетках: **старинный лук.**

Рис. Г. ФЁДОРОВА



Кроссворд урзилки

Анаграммы



Из слов, данных по горизонтали и в выделенном вертикальном ряду, составь, переставляя буквы, новые слова и впиши их в кроссворд.

По горизонтали:

1. Обвал.
2. Топор.
3. Вдох.
4. Кулон.
5. Липа.
6. Банка.
7. Руда.



**Ответы —
в следующем номере**

В выделенных клетках: подвода.

Сергей ГЕОРГИЕВ

ПРИКЛЮЧЕНИЯ
МУРЗИЛКИ



Эх, с берега совсем не клюет.



Привет, Мурзилка! Покатаемся?



Нам бы моторчик!

Порыбачим!

Лучше парус.

Парусом буду я!



Вот это парусник!



Держись, Мурзилка, набираем скорость!

Ура! Судно на воздушной подушке!



Мурзилка, тормози!



Придумал! У нас нет якоря, зато есть удочки!



Нечем! У нас нет якоря!



Щулька, помогай!



Какая рыдалка?!

Вот это улов!

Они рыбу ловят или катаются?

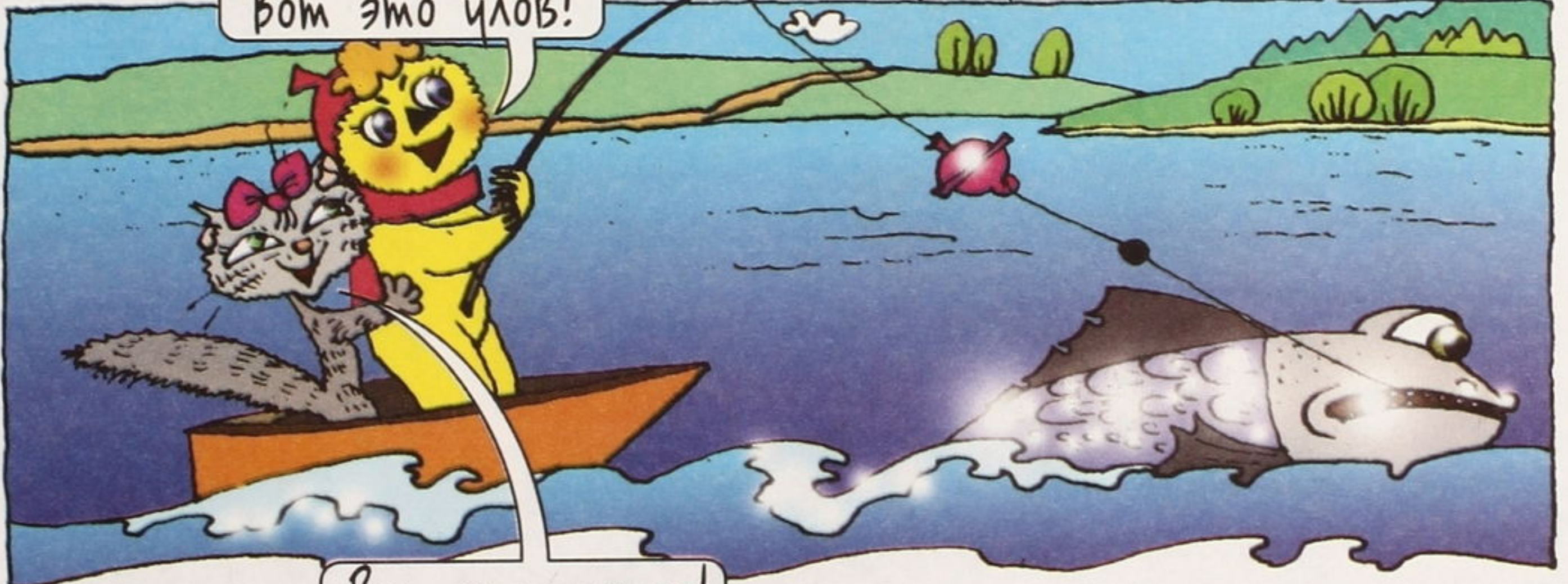

Вот это мотор!

Доброе сердце

Английская
народная сказка

Дабина

Пересказал Сергей СЕДОВ

В густом дремучем лесу стояла маленькая избушка. Там когда-то жила семья дровосека. Отец с матерью и маленький Робин. Жили они бедно, кое-как сводили концы с концами. Потом родители умерли, и Робин остался один. Но не совсем. У него были друзья: Заяц, Филин, Орёл и Лев — звери не обыкновенные. Например, Лев был хоть и сильным, но добрым и совсем не кровожадным. Заяц, Филин и Орёл тоже были добрыми, хотя это не так удивительно. Одним словом, звери оказались очень хорошими воспитателями для мальчика-сироты. Он вырос, ему уже исполнилось восемнадцать, а это серьёзный возраст. И звери думали, как быть дальше. В самом деле, не век же Робину жить в лесу — тут и невесту не отыщешь!

И вдруг они услышали голос глашатая. Он стоял на крепостной стене королевского замка и кричал. Вообще-то замок находился далеко-о-о-о-о от избушки, но глашатай кричал так громко! И немудрено! Ведь дело было государственной важности. Оказалось, что кто-то похитил волшебный амулет принцессы. Этот амулет подарила ей добрая тётушка-фея, чтобы он защитил девушку от злого проклятия. Но вот теперь амулет пропал, и прекрасная принцесса стала терять свою необыкновенную красоту. Она становилась похожей на лягушку!

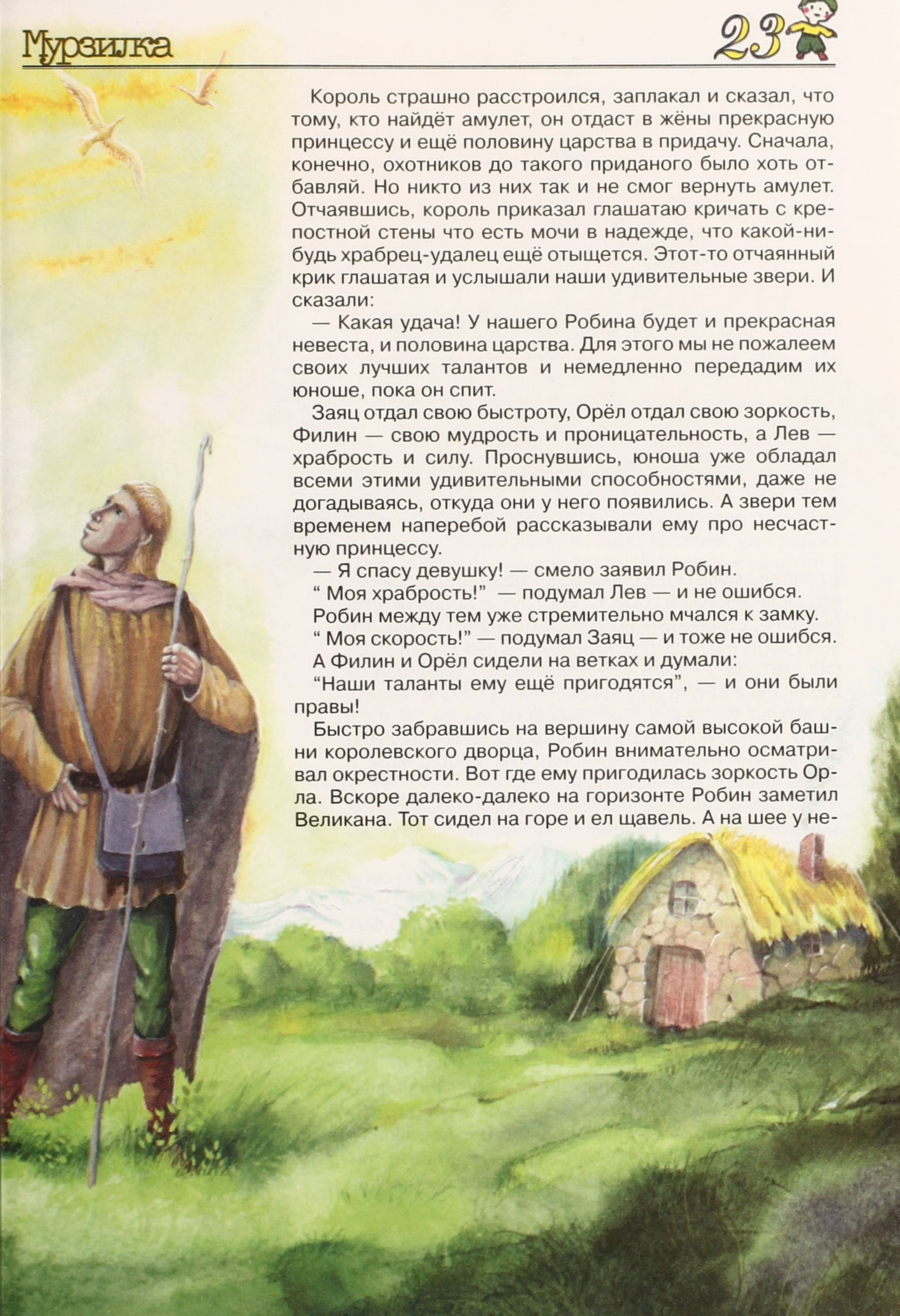

Король страшно расстроился, заплакал и сказал, что тому, кто найдёт амулет, он отдаст в жёны прекрасную принцессу и ещё половину царства в придачу. Сначала, конечно, охотников до такого приданого было хоть отбавляй. Но никто из них так и не смог вернуть амулет. Отчаявшись, король приказал глашатаю кричать с крепостной стены что есть мочи в надежде, что какой-нибудь храбрец-удалец ещё отыщется. Этот-то отчаянный крик глашатая и услышали наши удивительные звери. И сказали:

— Какая удача! У нашего Робина будет и прекрасная невеста, и половина царства. Для этого мы не пожалеем своих лучших талантов и немедленно передадим их юноше, пока он спит.

Заяц отдал свою быстроту, Орёл отдал свою зоркость, Филин — свою мудрость и проницательность, а Лев — храбрость и силу. Проснувшись, юноша уже обладал всеми этими удивительными способностями, даже не догадываясь, откуда они у него появились. А звери тем временем наперебой рассказывали ему про несчастную принцессу.

— Я спасу девушку! — смело заявил Робин.

“Моя храбрость!” — подумал Лев — и не ошибся.

Робин между тем уже стремительно мчался к замку.

“Моя скорость!” — подумал Заяц — и тоже не ошибся.

А Филин и Орёл сидели на ветках и думали:

“Наши таланты ему ещё пригодятся”, — и они были правы!

Быстро забравшись на вершину самой высокой башни королевского дворца, Робин внимательно осматривал окрестности. Вот где ему пригодилась зоркость Орла. Вскоре далеко-далеко на горизонте Робин заметил Великана. Тот сидел на горе и ел щавель. А на шее у не-



го висел амулет (тот самый!!!). Робин бросился бежать к великаньей горе. Спустя сутки после непрерывного, стремительного бега (а знаете ли вы, что заяц за сутки может пробежать более четырёхсот километров?) Робин уже решительно требовал от Великана вернуть украденный амулет. Если честно, то амулет Великану был совсем не нужен. Он взял его от скуки, но отдавать просто так не хотел. Дело в том, что Великан был заядлым спорщиком и очень любил соревноваться.

— Я отдам тебе амулет, если ты меня поборешь! — заревел Великан, бросился на Робина и... тут же оказался на лопатках.

“А парень-то прямо как лев!” — подумал про себя Великан, а вслух сказал:

— Следующее соревнование — по бегу. Кто быстрее обежит эту гору — тот и победил.

Можете себе представить, как старался Великан. Но всё напрасно. Пока он обежал гору один раз, Робин обежал её трижды!!!

“Прямо как заяц!” — подумал Великан, а вслух сказал:

— Это всё ерунда! Главное — ум! Мы, Великаны, отличаемся от обычных людей прежде всего огромной мудростью и великой проницательностью. — Сказал и достал шашки. — Сыграем тридцать три партии. Если ты выиграешь у меня хотя бы одну — амулет твой!

Знал бы Великан чья мудрость и проницательность будет ему противостоять, не был

бы таким самоуверенным. Одним словом, Робин выиграл все тридцать три партии. Пришлось Великану расстаться с волшебным амулетом.

Обратно Робин бежал ещё быстрее. Он понимал, как тяжело принцессе с каждым часом становиться всё уродливее. Ведь любая девушка хочет быть красивой. Добежав, он передал ей амулет. И спустя мгновение принцесса преобразилась. Боже, как она была прекрасна! Они посмотрели друг другу в глаза и... да, это была любовь с первого взгляда!

Счастливый король приказал немедленно сыграть свадьбу. Все были безумно рады и готовились к большому веселью. А Робин побежал на вершину самой высокой башни, чтобы взглянуть, как там его друзья-звери. И что же он увидел своим орлиным взором? Бедные звери погибали! И немудрено. Ведь они отдали свои самые необходимые способности Робину. Орёл сидел на ветке и не мог взлететь. Он ничего не видел, даже неба. На Льва напали шакалы. А он, царь зверей, трусливо убегал от них. Ведь у него не было ни силы, ни храбрости. Заяц лежал под кустиком и готовился к смерти! К кусту приближалась лиса. А чтобы убежать от неё, нужна была скорость! Но хуже всех приходилось Филину. Раньше все в лесу уважали его за мудрость, а теперь, когда он её лишился, его родное дупло заняли сороки, над ним смеялись синицы, его клевали воробьи!

И тут Робин понял, чья храбрость и сила помогли ему справиться с трудным заданием, чья скорость, мудрость и зоркость...

Во дворце тем временем уже всё было готово к свадьбе. Но Робин не стал её дожидаться. Объяснив всё любимой невесте, он помчался на выручку к своим друзьям.

Когда король узнал, куда подевался жених, он закричал:

— Какой дурак! Зачем ему возвращать такие прекрасные способности каким-то лесным зверям. Оставил бы таланты при себе, а о зверях бы забыл! Нет, такой жених нам не нужен! Дочка, не выходи за него замуж! Правда, я обещал, но мы от него откупимся. Дадим ему воз золота, он и отстанет!

Но дочка сказала:

— Нет, папа, я выйду за него замуж, потому что люблю.

— Да за что же его любить? — воскликнул король. — Ведь в нём самом нет ни храбрости и силы льва, ни скорости зайца, ни мудрости филина! Даже зоркость свою он отдаст орлу. Ничего же не останется!

— А я всё равно его люблю! — настаивала прекрасная принцесса.

— Да за что же, за что? — кричал король.





Тут подошла мудрая тётушка-фея и сказала:

— Вы, ваше величество, совершенно не разбираетесь в людях. Ведь в Робине есть то, что дороже зоркости и мудрости, дороже храбрости и пронцательности, дороже силы и скорости.

— Но что же это, что? — завопил король на всё королевство.

— Доброе сердце, ваше величество, — тихо сказала мудрая фея.

Одним словом, Робин женился на принцессе и, когда пришёл срок, стал королём. Хотя в нём не было особенной храбрости и силы, удивительной зоркости и великой мудрости, всё же король из него получился самый лучший. И подданные в его королевстве никогда не жаловались на жизнь. Сам же он каждый день совершал пробежку за пределами дворца по густому дремучему лесу. (Это очень полезно для здоровья.) Рядом с ним всегда бежала королева, бывшая принцесса, и все их дети — три мальчика и четыре девочки. Вы скажете, что это невозможно, чтобы король с королевой — и безо всякой охраны... Да, но над ними всегда летели зоркий Орёл и мудрый Филин. Впереди бежал стремительный Заяц, а позади — могучий, храбрый Лев. И поверьте, эти звери и птицы были куда лучше любых телохранителей....

Рис. Е. ПОДКОЛЗИНА



ГОЛОВОЛОМКИ, ИГРЫ, ЗАТЯЖИ

ПРИЛОЖЕНИЕ



Кто какого змея запустит?

Рис. Г. АЛИМОВА



Игорь СУХИН

Скороговорки

Зря Кузьма козла дразнил —
Козёл задиру не забыл.
Тощий немощный Кощей
Тащит ящик овощей.
Овчар в овчарне ворчал на овчарку.
Овчарка в овчарне рычала на овчара.

Елена ЛИПАТОВА

Перевод с велосипедного

Динь! — Вперёд!
Динь-динь! — Назад!
Динь-ди-лень! —
Я очень рад!
Лень-динь-динь!!! —
Лечу в овраг!!!

Дзень... — Не выберусь никак...

Дили-дили! — Красота!
Дзили-дзили! — Быстрота!

И ещё раз:
Дзинь-ди-лень-е! —
Просто так,
для настроенья!



Михаил ЯСНОВ

Как мы считаем

Как замечательно
Считать!
Взяв два да три, получим...
— Пять!
Что при сложенье ставим?
— Плюс!
Что больше десяти?
— Арбуз!



Рис. Л. ПЕСТРЕЦОВОЙ

ПОИГРАЕМ

В

СЛОВА

Станислав КОСЕНКО



Найди ошибки в этих стихотворениях

С утра
У речки
Дед Сысой
Траву скосил
Стальной козой.
Он весь лужок,
Взгляните сами,
Устал
До берега
Волками.

Если вам с волком
Столкнуться случится,
Можно и галкой
От волка отбиться.
Но не стреляйте в него
Из ручья.
Даже и волки
Полезны,
Друзья!

За двором у тёти Розы
Кит мурлычет у берёзы,
А варан и пять овец
Щиплют кашку и чабрец.

Над пляжем,
Где много песочка
И гальки,
Спокойно парят
Белокрылые
Лайки.

Загадки

Ирина КАЛИТИНА

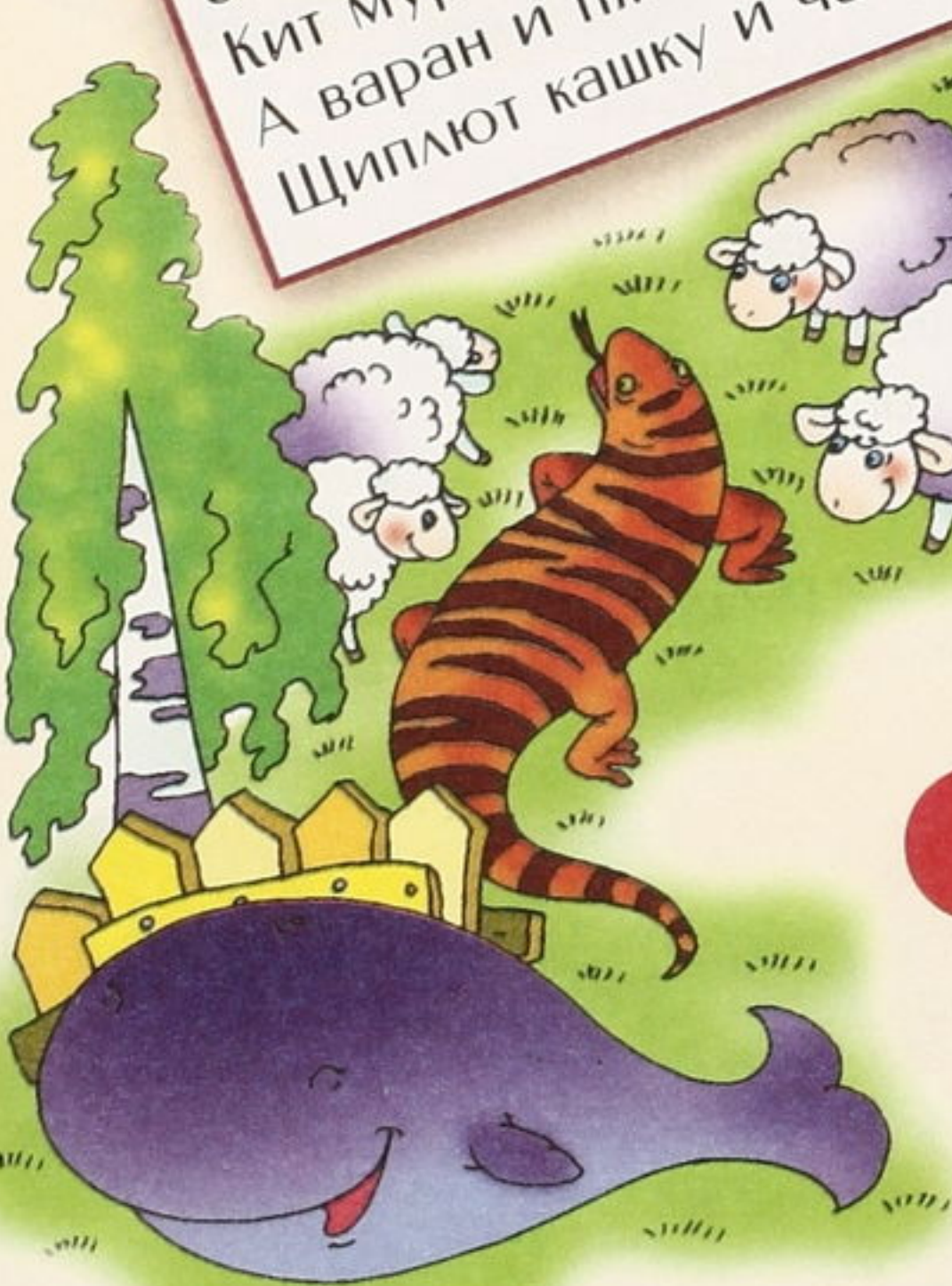

С лиловой грудкой эта птица,
И под кусочком бересты
В сучках гнездо её таится.
А что за птица, знаешь ты?
(Зябляк)



Чьи крылышки темнее ночи,
Чья грудка ярче, чем желточек,
А песня словно флейты звук,
Кто так поёт, припомни, друг!
(Иволга)



Подружки

Э. КРАСНОРУЦКИЙ

Живут у меня кукушки.
Варят галушки.
Пекут пампушки.
Поют частушки
Хорошие подружки —
Пёстрые кукушки!



Скороговорки

Владислав БАХРЕВСКИЙ

Над овражком,
У дорожки
Страшный стражник
Строит рожки.
Стражник в крепости сидит,
Стражник грозен и сердит.

(вятиух)

Щёголь-щегол
С щеголихой-щеглихой
Считают на счётах
Щеглят-щеголят.
Щеглята щебечут и щёлкают лихо,
Считаться на счётах
Они не хотят.



это
знаю



Викторина-
тест!

Дорогие ребята!
Подчеркните правильные ответы
и пришлите купон в редакцию до 1 сентября.
15 победителей получат призы.
Итоги викторины смотрите в № 11.

1. Имя мальчика, выпустившего
из кувшина старика Хоттабыча?

Венька

Валька

Волька



2. Нелетающая птица Австралии.

эму

нанду

киви



3. Из какого предмета был сделан

Оловянный солдатик в сказке

Х.-К. Андерсена?

из вилки

из ложки

из ножа

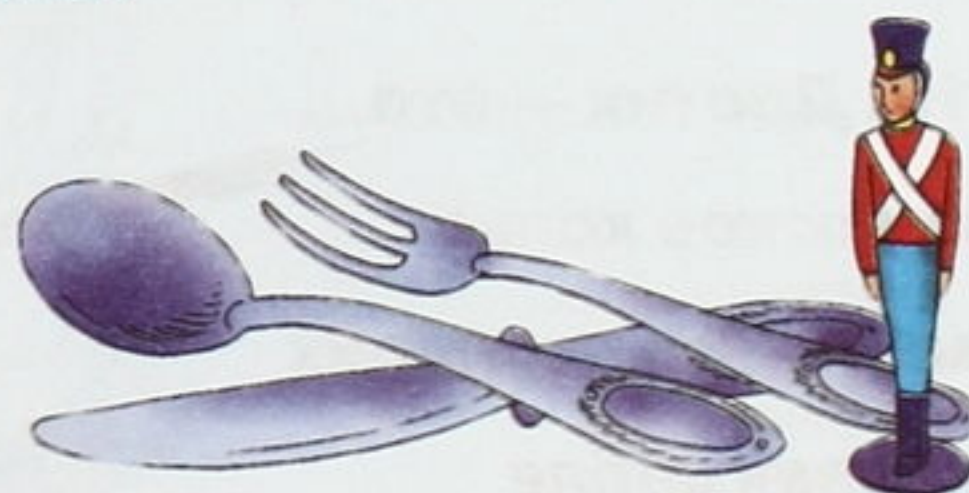

4. Какая пустыня самая большая в мире?

Гоби

Сахара

Калахари



5. Под какой кличкой выступала в цирке

Каштанка?

Тёща

Дамка

Тётка



6. Кто такой морской конёк?

животное

насекомое

рыба



7. Кто придумал первый киноаппарат?

братья Гримм

братья Люмьер

братья Карамазовы



8. Дромадёр — это...

военный самолёт

одногогорбый верблюд

чучельник

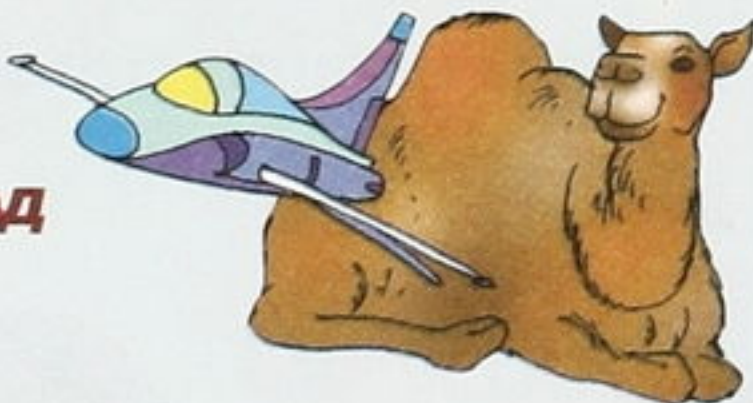

9. Что такое бобслей?

порода собак

вид спорта

сорт бобов

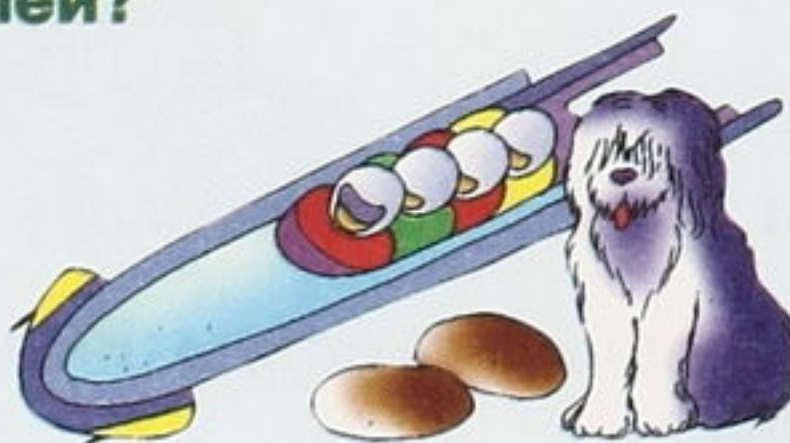

10. Дротик — это...

короткое копье

маленький топорик

кривая сабля



Рис. М. РЮМИНОЙ

Аида ФЁДОРОВА

Облака

Я на пляже загораю.
Рядом плещется река.
Надо мною проплывают
Друг за другом облака.
Ну и ну! Как их тут много!
Наплывают, как волна.
Это — вроде носорога,
Это — вроде кабана.
Пять овечек! — я считаю.
Три жирафа, кошка, слон.
И уже не замечаю,
Что ко мне подкрался сон.
Рядом люди загорают.
Тихо плещется река.
И, как прежде, проплывают
В синем небе облака.

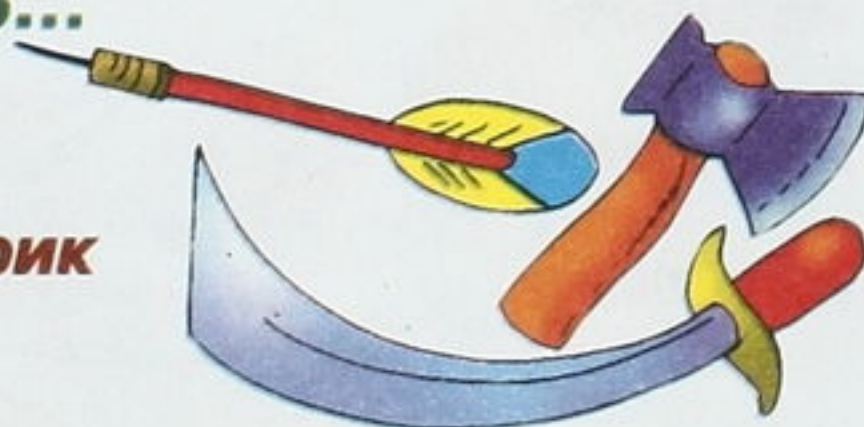
*Сосчитай,
сколько животных напомнили
автору стихотворения
плывущие в небе облака.*



Рис. Л. ПЕСТРЕЦОВОЙ

ВЕСЁЛАЯ



МАТЕМАТИКА

Новые задачи из тетради гнома Загадалки

Игорь СУХИН



Ракета

Впиши в пустые кружки такие подходящие числа от 1 до 7, чтобы их сумма в каждом из четырёх рядов (вертикальном, горизонтальном и двух наклонных) была одинакова. Все цифры в задании разные.

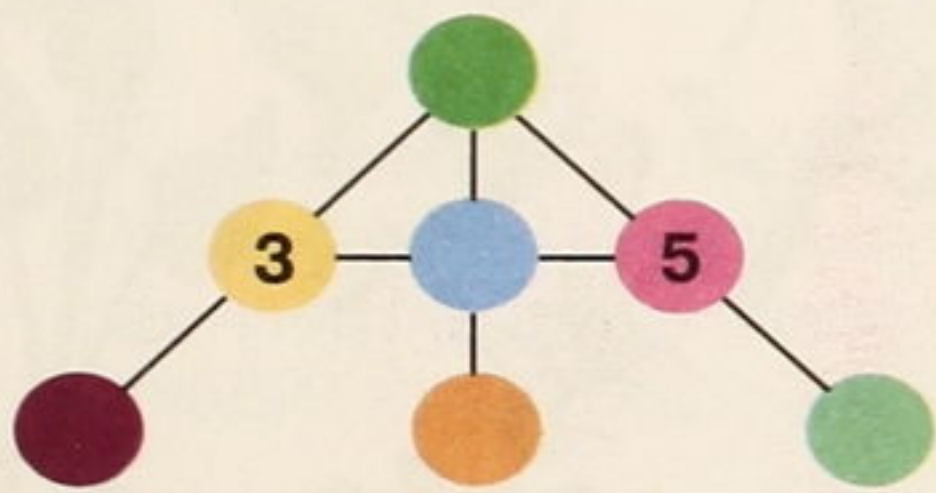

Чаша

Заполни пустые квадраты числами от 1 до 5 таким образом, чтобы их сумма в каждом из трёх рядов была одинакова. Все цифры в задании разные.

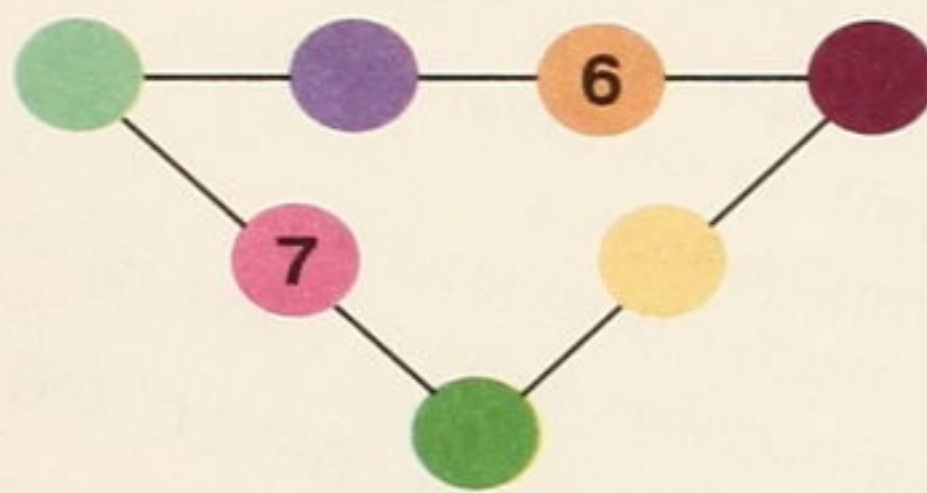

Рассматривая свою коллекцию наклеек, девочка думала: "Если бы к моим наклейкам прибавить половину их да ещё десяток, то у меня была бы целая сотня!" Сколько наклеек у неё было?



Какие узлы завяжутся, если потянуть за концы верёвочек?

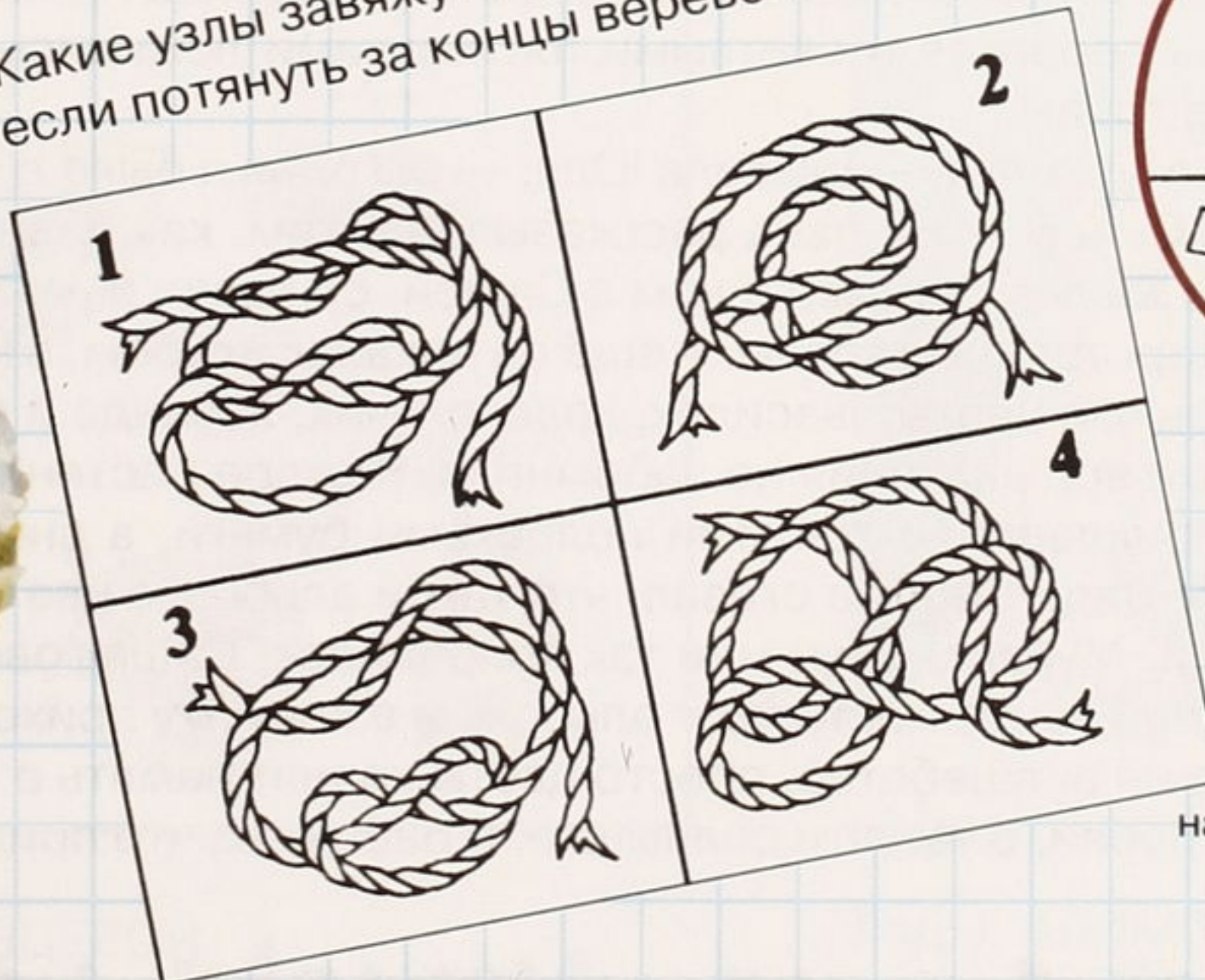

Из книги "Лучшие задачи на сообразительность". Издательство "АСТ-ПРЕСС".



мурзилкины советы

Гербарий

С удивлением гляжу на гербарий:
Медуница с иваном-да-марьей,
Лук гусиный с мышиним горохом,
Мать-и-мачеха с чертополохом,
Грустный ландыш с весёлою кашкой
И фиалка с высокой ромашкой
На одной расцвели опушке,
И не знали они друг о друге!
Дождь осенний за окнами хлынул,
Я сухие растения вынул,
Положил на листы полукругом
И цветы познакомил друг с другом.

Валентин БЕРЕСТОВ



Мы шли с Юлей по лесной тропинке. Лучи солнца проникали сквозь кроны деревьев и светлыми пятнышками ложились на зелёный ковер травы.

— Знаешь, Мурзилка, — сказала Юля, — сегодня я была в гостях у своей подружки Саши. — Её папа рассказывал о том, как давно, когда ему было столько же лет, сколько и нам с Сашей, он начал изучать растения, собирать лекарственные травы. А ещё он показал альбом, в котором хранятся засушенные цветы: василёк, колокольчик, лаванда и много-много других. Я даже все названия не запомнила. Каждое растение на отдельном листе, приклеенное тонкими полосками бумаги, а внизу написано его название. Дядя Серёжа сказал, что такой альбом с цветами называется гербарий. Мурзилка, он мне так понравился! Саша говорит, что зимой они с папой часто открывают альбом, и в комнату приходит маленькое лето. Это не волшебство, просто цветы хранят память о полянках, на которых они росли, о тёплом солнышке, о бабочках, что прилетали к ним погостить.

Юля засмотрелась на растение, росшее прямо у тропинки, и замолчала. Мы подошли поближе. Светло-синие звёзды, собранные в кисточки, на длинных пушистых стеблях...

— Как называется это растение, Мурзилка? — тихо спросила Юля.

— У него красивое женское имя — Вероника, — ответил я.

— Ве-ро-ни-ка... — протянула Юля. — Мурзилка, мне тоже хочется, чтобы у меня было своё «маленькое лето» — гербарий. Я собрала бы в альбом самые красивые цветы и на первом листе приклеила бы веронику.

Юля мечтательно прикрыла глаза.

— Только не знаю, как это правильно делается, — добавила она.

Я улыбнулся Юле:

— С удовольствием расскажу. Собрать гербарий нетрудно, но это работа, требующая аккуратности и внимания. Вот послушай.

Для начала надо сделать ботанический пресс. Попроси папу или старшего брата помочь тебе. Пусть изготовят две рамки, размером 50 на 40 сантиметров, и прикрепят к ним металлические сетки (Рис. 1) или в двух фанерках просверлят отверстия (Рис. 2). Между ними ты и будешь сушить цветы.

Растение для гербария надо выкапывать из земли с корнем. После того, как земля с корнем очищена, начинай укладку.

Положи на одну сетку 5 газетных листов, потом лист чистой бумаги. Сверху — растение. Основные правила: концы корня, стебля, листьев не должны доходить до самого края бумаги; если стебель толще листьев, на листья накладывают кусочки бумаги; на расправленные цветы кладут вату.

На первый цветок снова положи лист белой бумаги и ещё 2 — 3 газетных листа. Потом опять лист с растением и т.д. Напоследок кладут 5 листов газеты и сверху накладывают вторую рамку. Обе рамки туго стягивают верёвкой и вешают вертикально (тогда сушка идёт быстрее) на солнце или в тёплом и сухом месте.

Чтобы засушенное растение сохранило свой естественный цвет, ежедневно заменяй отсыревшие, пропитанные соком растения листы бумаги сухими (первые два дня делай это два раза в день).

Если взять растение за конец стебля и ни один листик не провиснет вниз, значит, оно высохло. Теперь цветок можно помещать в альбом: приклеить к странице с помощью тонких полосок бумаги и записать на странице его название.

И ещё совет: не делай гербарий из редких растений, занесённых в Красную книгу.



Рис. 1



Рис. 2

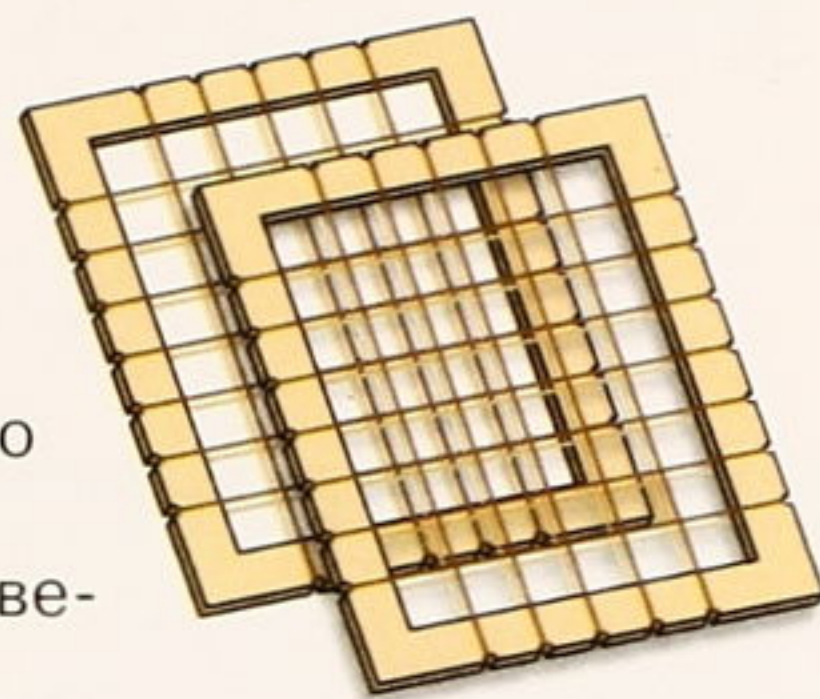

Домик Ниф-Нифа

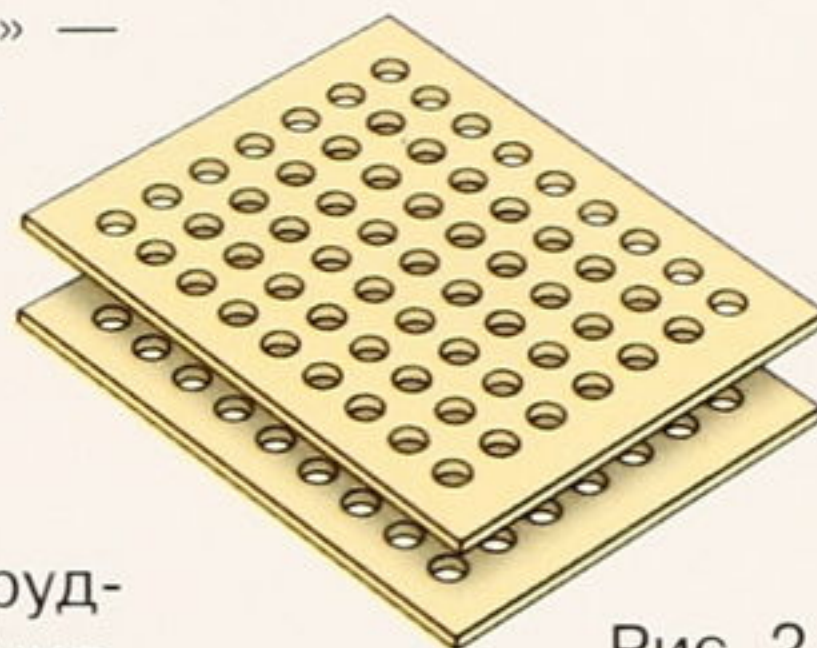
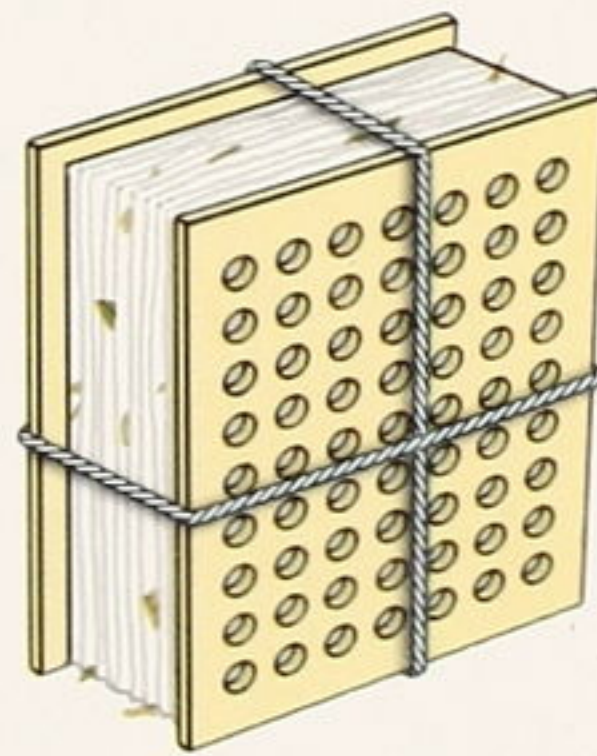
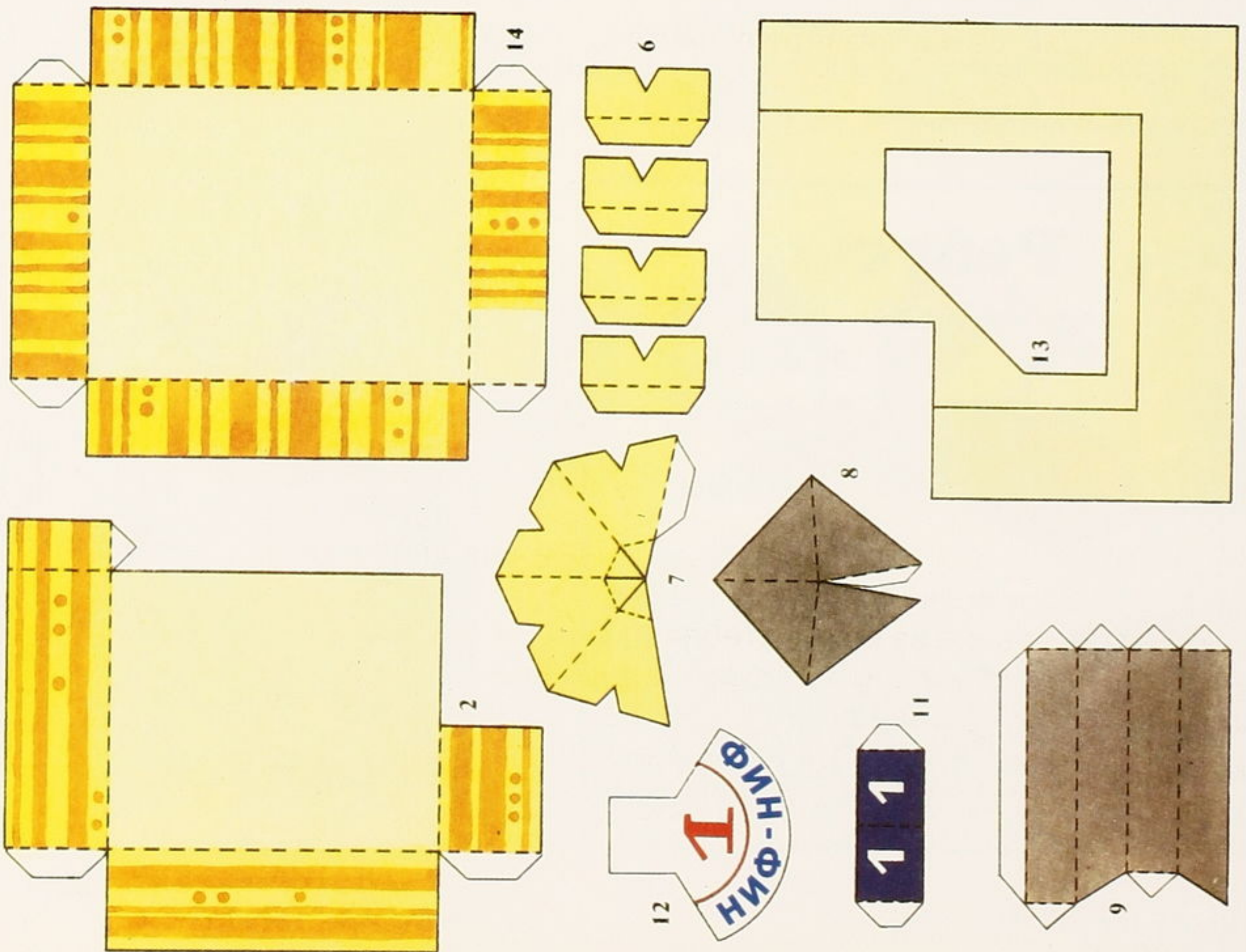
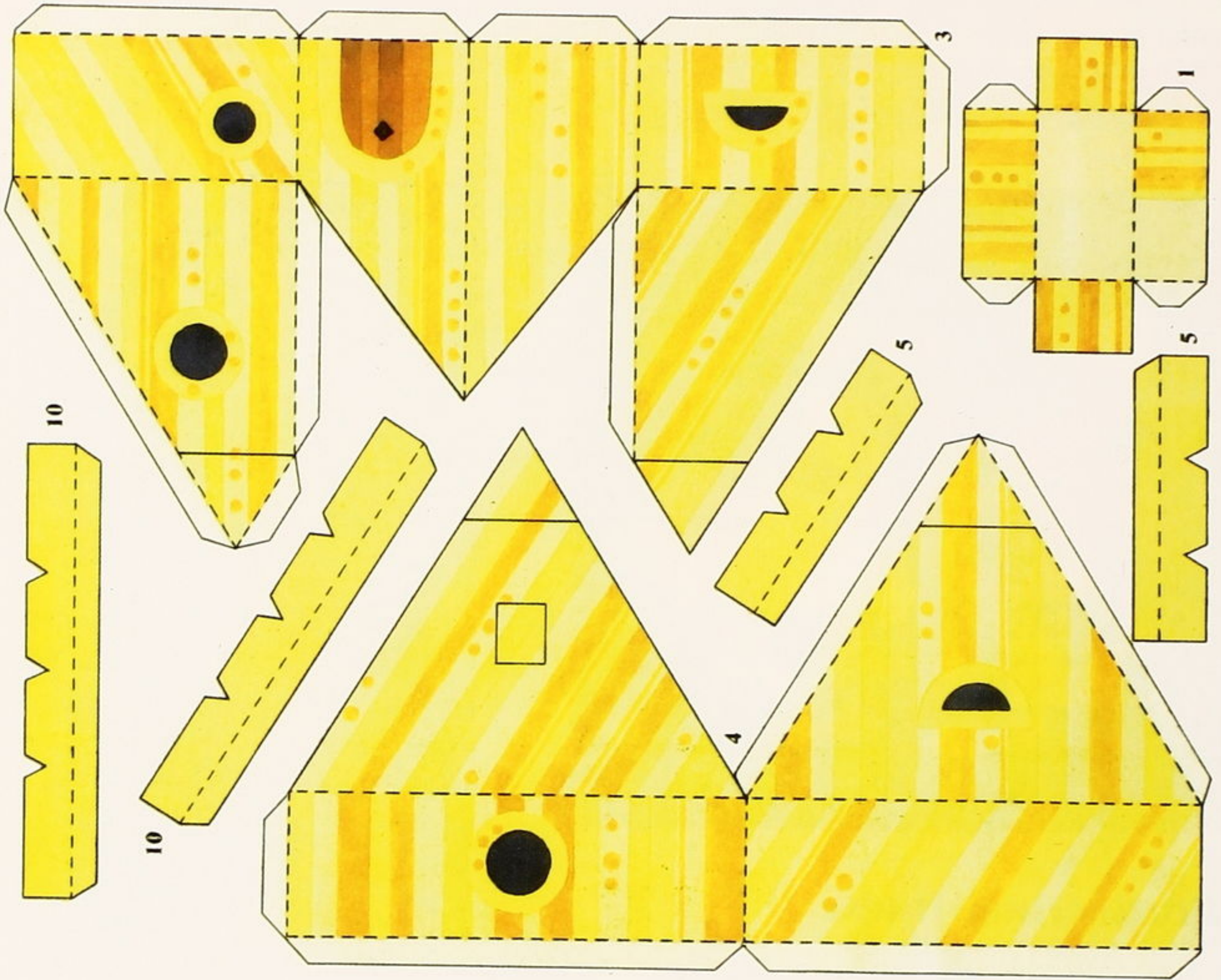

ТРИ ПОРОСЁНКА

Сделай
сам



Домик Ниф-Нифа

Дорогие ребята. В прошлом номере «Мурзилки» мы напечатали выкройки трёх поросят, волка и домика Наф-Нафа. В следующем номере – домик Нуф – Нуфа
Художник-конструктор А. РУЖО



Ребусы



3, 2, 1



6, 5, 4, 3, 2, 1



Рис. Е. РУМЯНЦЕВОЙ

Найди 10 различий

Рис. Г. АЛИМОВА



Найди одинаковые ульи.

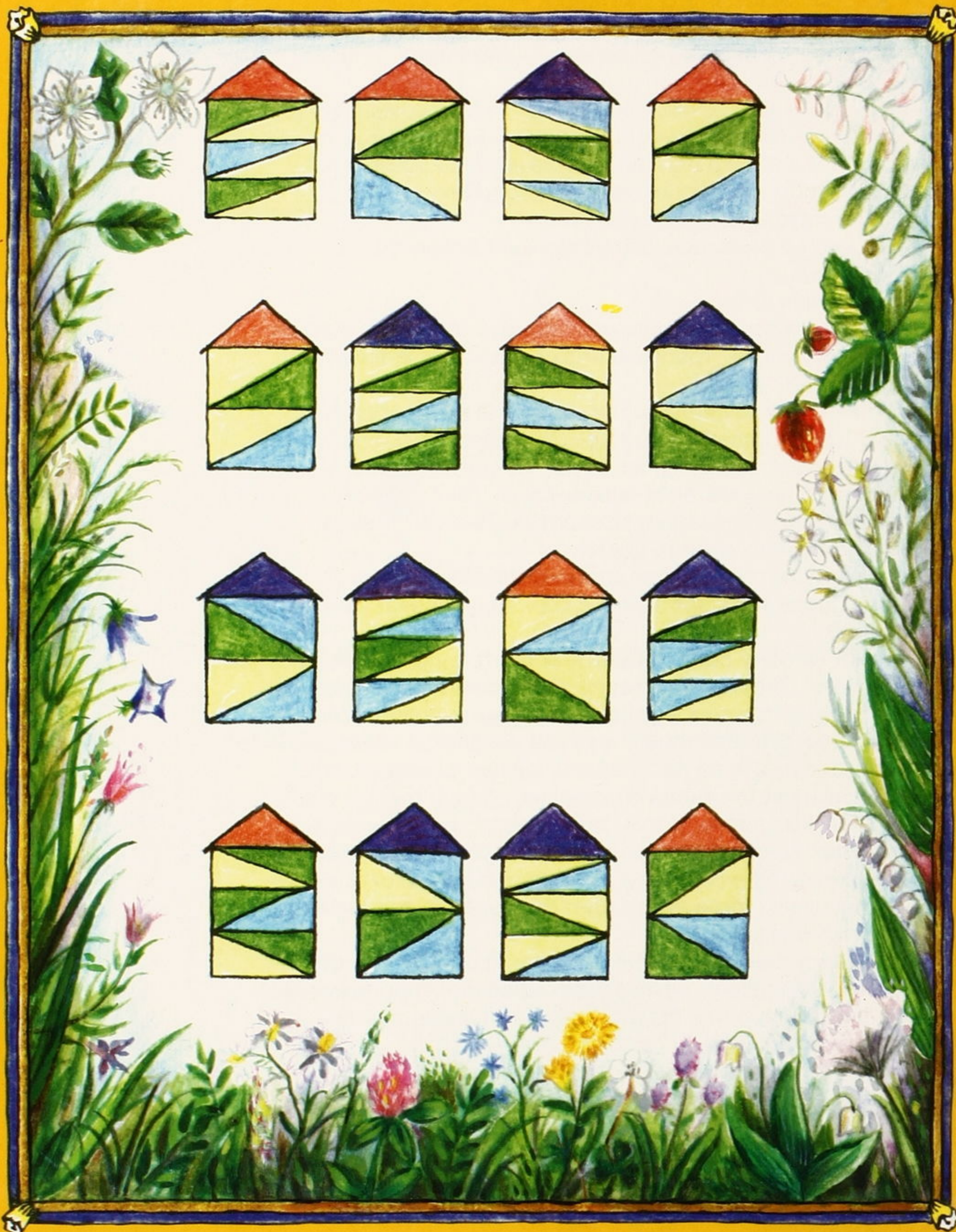

Рис. А. СОКОЛОВА